



Індукційна варильна поверхня

PUE...BB..

[uk] Керівництво з експлуатації та інструкції зі встановлення

Застосунок Bosch BetterFood

Познайомтеся зі своїм новим приладом із тисячами різноманітних рецептів!

- Віддаєте перевагу особливим продуктам, як-от веганським, із низьким вмістом вуглеводів або без глютену? Ви можете підлаштувати всі рецепти до своїх уподобань.
- Знайдіть рецепти з інгредієнтів, які вже є у вас удома.
- Готувати здорову їжу стало легко завдяки рейтинговій системі Nutri-Check.
- Отримуйте оптимальні налаштування для мережевих приладів у рецептах.

Цей застосунок доступний тільки в певних європейських країнах і певними мовами.



Завантажте безкоштовно



Зміст

КЕРІВНИЦТВО З ЕКСПЛУАТАЦІЇ

1	Безпека	2
2	Принцип роботи приладу	4
3	Усунення несправностей	6
4	Сервісні центри	7
5	Охорона довкілля	7
6	ІНСТРУКЦІЯ З МОНТАЖУ	8
6.1	Загальні вказівки щодо встановлення приладу	8
6.2	Безпечний монтаж	8
7	Доступ до додаткової інформації про прилад	10

1 Безпека

Дотримуйтеся наступних правил техніки безпеки.

1.1 Загальні вказівки

- Будь ласка, уважно прочитайте цю інструкцію.
- Збережіть інструкції, технічний паспорт й інформацію про прилад для пізнішого користування або для наступного власника приладу.
- Не підключайте прилад, якщо його пошкоджено під час транспортування.

1.2 Використання за призначенням

Право підключати прилад без штекеру дозволяється лише кваліфікованому персоналу, що отримав відповідний дозвіл. Гарантія не поширюється на шкоду, спричинену неправильним монтажем.

Надійне та безпечне функціонування Вашого приладу гарантується лише у випадку виконання монтажу відповідно до вказівок, наведених у даній інструкції. Відповідальність за пошкодження, завдані внаслідок неналежного монтажу, несе особа, яка виконувала монтаж приладу.

Користуйтеся приладом лише за таких умов:

- для приготування страв і напоїв.
- під наглядом. Контролюйте короткочасне приготування без перерви.
- у приватних домогосподарствах і в закритих приміщеннях побутового призначення.
- на висоті щонайбільше 4000 м над рівнем моря.

Не використовуйте прилад:

- із зовнішнім таймером або окремим пультом дистанційного керування. Це не застосовується у разі, якщо не передбачена експлуата-

ція з приладами, які підпадають під дію стандарту EN 50615.

Якщо у вас є активний імплантований медичний пристрій (наприклад, кардіостимулятор або дефібрилятор), дізнайтесь у лікаря, чи відповідає цей пристрій Директиві 90/385/ЄЕС Ради Європейських спільнот від 20 червня 1990 р., а також стандартам EN 45502-2-1 і EN 45502-2-2, і чи цей пристрій вибрано, імплантовано й запрограмовано відповідно до VDE-AR-E 2750-10. Якщо ці передумови виконані і, крім того, використовується неметалеве кухонне приладдя й посуд з неметалевими ручками, користуватися цією індуктивною варильною поверхнею за призначенням безпечно.

1.3 Обмеження кола користувачів

Діти віком від 8 років, а також особи з обмеженими фізичними, сенсорними або розумовими здібностями чи з браком досвіду та/або знань можуть користуватися цим приладом тільки під наглядом або після отримання вказівок із безпечного користування приладом і після того, як вони усвідомили можливі пов'язані з цим небезпеки.

Дітям заборонено гратися з приладом.

Дітям можна чистити й обслуговувати прилад лише з 15-річного віку й під наглядом дорослих.

Прилад і кабель живлення слід берегти від дітей віком до 8 років.

1.4 Безпечне користування

⚠ ПОПЕРЕДЖЕННЯ – Небезпека пожежі!

Приготування на варильній поверхні з використанням жиру або олії без нагляду може бути небезпечним та спричинити пожежу.

- ▶ Ніколи не залишайте гарячу олію та жир без нагляду.
- ▶ Ніколи не намагайтеся загасити вогонь водою! Вимкніть прилад, а потім накрийте полум'я, наприклад, кришкою або проти-пожежною ковдрою.

Варильна поверхня сильно нагрівається.

- ▶ У жодному разі не кладіть легкозаймисті предмети на варильну поверхню або безпосередньо поруч від неї.
- ▶ Не зберігайте на варильній поверхні предмети.

Прилад дуже сильно нагрівається.

- ▶ Ніколи не зберігайте займисті предмети або спреї в шухлядах безпосередньо під варильною поверхнею.

Кришки варильних поверхонь — потенційне джерело нещасних випадків, наприклад, унаслідок перегрівання, займання або розтріскування матеріалів.

- ▶ Не накривайте варильну поверхню кришкою. Після кожного використання варильної поверхні вимикайте прилад головним вимикачем.
- ▶ Не чекайте, поки варильна поверхня автоматично відключиться, оскільки на ній більше немає кастрюль і сковорідок.

Харчові продукти можуть загорітись.

- ▶ Стежте за процесом приготування. Потрібно постійно стежити навіть за коротким приготуванням.

⚠ ПОПЕРЕДЖЕННЯ – Небезпека опіків!

Під час використання прилад та його деталі, що виступають, особливо рама варильної панелі (якщо вона є), нагріваються.

- ▶ Слід бути обережним, щоб не торкатися нагрівальних елементів.
- ▶ Маленькі діти, молодше 8 років, не повинні підходити до приладу.

Захисні решітки варильної поверхні можуть спричинити травми.

- ▶ Не використовуйте захисні решітки варильної поверхні.

Під час роботи прилад нагрівається.

- ▶ Перш ніж чистити прилад, дайте йому охолонути.

Металеві предмети дуже швидко нагріваються на варильній поверхні.

- ▶ Забороняється класти на неї металеві предмети, наприклад, ножі, виделки, ложки та кришки.

⚠ ПОПЕРЕДЖЕННЯ – Небезпека ураження електричним струмом!

Ремонтні роботи, виконані неналежним чином, можуть становити небезпеку для користувача.

- ▶ Ремонтувати прилад дозволено тільки фахівцям.
- ▶ Для ремонту приладу дозволяється використовувати лише оригінальні запчастини.
- ▶ У разі пошкодження мережного або з'єднувального кабелю цього приладу його потрібно замінити спеціальним мережним або з'єднувальним кабелем, який можна замовити у виробника або в сервісному центрі.
- ▶ У разі пошкодження кабелю живлення цього приладу його мають замінити підготовлені фахівці.

Пошкоджений прилад або пошкоджений мережний кабель — джерело небезпеки.

- ▶ Ніколи не користуйтеся пошкодженим приладом.
- ▶ Якщо на поверхні утворилася тріщина, вимкніть живлення, щоб уникнути можливого ураження електричним струмом. Для цього вимикайте пристрій не головним вимикачем, а через запобіжник у розподільному блоці.
- ▶ Не тягніть за мережний кабель, щоб від'єднати прилад від мережі. Завжди тягніть тільки за мережний штекер мережного кабелю.
- ▶ Якщо прилад або мережевий кабель пошкоджений, негайно вимкніть запобіжник у коробці запобіжників.
- ▶ Зателефонуйте до сервісної служби.
→ *Сторінка 7*

Рідина, що витекла, може спричинити ураження електричним струмом.

- ▶ Не можна чистити прилад за допомогою парового або високотискового приладу. На гарячих деталях може розтопитися ізоляція кабелів електроприладів.
- ▶ Стежте, щоб кабелі електроприладів не торкалися гарячих деталей.

Контакт вентилятора, розташованого на нижньому боці варильної поверхні, з металевими предметами може призвести до ураження електричним струмом.

- ▶ Не зберігайте у шухлядах під варильною поверхнею довгі, загострені металеві предмети.

⚠ ПОПЕРЕДЖЕННЯ – Небезпека травмування!

Каструля може раптово підскочити на конфорці через наявність рідини між дном каструлі й конфоркою.

- ▶ Пильнуйте, щоб конфорка й дно каструлі завжди були сухими.

- ▶ Не застосовуйте посуд, вийнятий з морозилки.

Під час готування на водяній бані через перегрівання можуть тріснути посуд і варильна поверхня.

- ▶ Посуд на водяній бані не повинен безпосередньо торкатися дна каструлі, наповненої водою.
- ▶ Застосовуйте лише жаростійкий посуд для готування.

Об прилад з розтрісканою або розбитою поверхнею можна порізатися.

- ▶ Не користуйтеся приладом, якщо його поверхня тріснула чи розбилась.

⚠ ПОПЕРЕДЖЕННЯ – Небезпека удушення !

Діти можуть натягти пакувальні матеріали собі на голову або загорнутися в них і задихнутися.

- ▶ Бережіть пакувальні матеріали від дітей.
- ▶ Не дозволяйте дітям гратися з пакувальним матеріалом.

Діти можуть удихнути чи проковтнути дрібні деталі й унаслідок цього задихнутися.

- ▶ Бережіть дрібні деталі від дітей.
- ▶ Не дозволяйте дітям гратися з дрібними деталями.

2 Принцип роботи приладу

2.1 Панель керування

Окремі особливості, такі як колір і форма, можуть відрізнятися від малюнка.

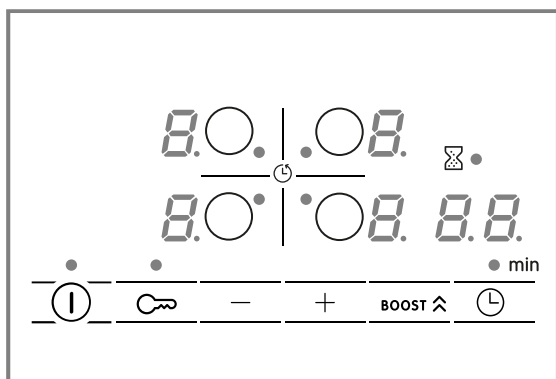

Сенсорні поля

Датчик	Функція
ⓘ	Головний вимикач
○	Оберіть конфорку
-/+	Вибір налаштувань
BOOST ⬆	PowerBoost
⌚	Функції часу
🔒	Блокування від доступу дітей

Індикації

Індикатор	Функція
i-9	Рівні нагрівання
H/h	Залишкове тепло
b	PowerBoost
⌚	Функції часу

2.2 Основні відомості про користування

Увімкнення та вимкнення варильної поверхні

- ▶ Вмикайте та вимикайте варильну поверхню головним вимикачем ⓘ.
- Варильна поверхня вимикається автоматично, якщо всі конфорки вимкнені довше 20 секунд.

ReStart

- ▶ Якщо увімкнути прилад протягом 4 секунд після вимкнення, варильна поверхня продовжить працювати з попередніми налаштуваннями.

Вибір конфорки та ступеня потужності

- Для вибору конфорки торкніться ○.
 - Впродовж наступних 10 секунд оберіть ступінь потужності:
 - ▶ Торкніться +, щоб викликати ступінь потужності 9.
 - ▶ Торкніться -, щоб викликати ступінь потужності 4.
 - Натискайте + або -, доки не з'явиться бажаний рівень потужності. Для вимкнення конфорки натисніть 0.
- ✓ Мінімальний рівень потужності 1 і максимальний рівень потужності 9.
 - ✓ Кожний рівень потужності має проміжний рівень. Його позначено крапкою.
 - ✓ Конфорка вимикається, а індикація залишкового тепла світиться.

Швидке вимкнення конфорки

- ▶ Утримуйте символ конфорки натиснутим довше 3 секунд.
- ✓ Конфорка вимикається.

Придатний посуд

Якість посуду суттєво впливає на швидкість та результат процесу приготування.

Посуд, придатний для готування з індукцією, повинен мати феромагнітне дно, тобто притягуватися магнітом, і дно також має відповідати розмірам конфорки. Якщо посуд не розпізнається на конфорці, поставте його на конфорку з наступним меншим діаметром.

2.3 Розподіл потужностей конфорок

Зазначена потужність виміряна зі стандартним посудом, описаним в IEC/EN 60335-2-6. Потужність може відрізнятися залежно від розміру та матеріалу посуду.

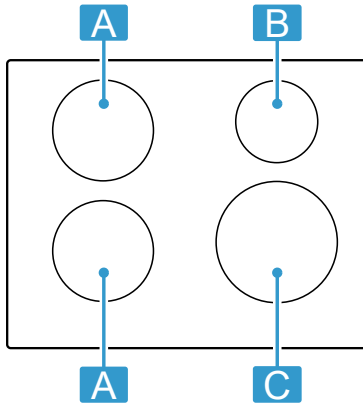

Область застосування	Найнижчий рівень нагрівання		
A Ø 18 см	Ступінь потужності 9 PowerBoost	1800 Вт 3100 Вт	
B Ø 14,5 см	Ступінь потужності 9 PowerBoost	1400 Вт 2200 Вт	
C Ø 21 см	Ступінь потужності 9 PowerBoost	2200 Вт 3700 Вт	

2.4 Основні функції

Функції часу

Ваша варильна поверхня має різноманітні функції для налаштування часу готування:

- Таймер відключення
Дозволяє програмувати час готування для конфорки і її автоматичне вимкнення після закінчення встановленого часу.
- Таймер
За допомогою цієї функції можна увімкнути таймер. Ця функція працює незалежно від конфорок та інших налаштувань. Конфорки автоматично не вимикаються.

PowerBoost

Ця функція дозволяє нагрівати велику кількість води швидше, ніж на максимальному ступені потужності 9.

Блокування від доступу дітей

Варильна поверхня має функцію «Блокування від доступу дітей». Вона запобігає увімкненню варильної поверхні дітьми.

Щоб увімкнути цю функцію, потрібно вимкнути варильну поверхню.

Вмикається або вимикається , якщо торкатися протягом 4 секунд.

Основні налаштування

Ви можете налаштувати основні налаштування приладу відповідно до своїх потреб.

Наприклад, для налаштування звукових сигналів приладу або для виконання Тест посуду.

Додаткові відомості про функції приладу



Додаткову інформацію та пояснення див. онлайн, Зіскануйте QR-код на першій сторінці або викличте розділи про свій прилад і про сервісну службу за адресою www.bosch-home.com.

2.5 Рекомендації щодо варіння

У таблиці наведено, які рівні потужності (☰) для яких продуктів підходять. Час приготування (⊖ min) може варіюватися залежно від типу, ваги, товщини та якості їжі.

	☰	⊖ min
Розтоплення		
Шоколад, глазур	1 - 1.	-
Розігрівання та підтримання в теплом стані		
Рагу, наприклад, суп-пюре з чечевицею	1. - 2	-
Розморожування та розігрівання		
Шпинат, глибокого замороження	3 - 4	15 - 25
Доведення до готовності, повільне кип'ятіння		
Білі соуси, наприклад, соус Бешамель	1 - 2	3 - 6
Варіння, приготування на парі, тушкування		
Рис, зварений на молоці ¹	2 - 3	30 - 40
Вироби з тіста, макарони ²	6 - 7	6 - 10
Овочі	2. - 3.	10 - 20
Тушкування		
Печеня	4 - 5	60 - 100
Обсмажування/запікання з малою кількістю жиру ²		
Стейк, 3 см товщиною	7 - 8	8 - 12
Гамбургер (2 см завтовшки)	6 - 7	10 - 20
Страви з продуктів глибокого замороження, наприклад, страви для смаження	6 - 7	6 - 10
Млинці, смажити почергово	6. - 7.	-
Яечня	5 - 6	3 - 6
Смаження (від 150 до 200 г на порцію з 1–2 л олії, смажити порційно) ²		
Заморожені продукти, наприклад, картопля фрі, паніровані шматочки курки	8 - 9	-
Овочі, гриби паніровані у клярі або у темпурі	6 - 7	-

¹ Попереднє нагрівання на рівні потужності 8 - 8.

² Без кришки

2.6 Очищення варильної поверхні

Щоб запобігти пригоранню залишків їжі, очищуйте варильну поверхню після кожного використання.

Вимога: Варильна поверхня має бути холодною. Прибійте забруднення з варильної поверхні до того, як вона охолоне, тільки якщо на ній залишились плями від цукру, рисового крохмалю, пластмаси або фольги.

1. Стіійкі забруднення видаляйте шкребок для скла.
2. Очищуйте варильну поверхню засобом для чищення склокерамічних поверхонь.
Дотримуйтесь інструкцій щодо очищення, вказаних на упаковці очисного засобу.

3. Протріть вологою ганчіркою і витріть насухо серветкою.

Поради

- Досягти кращих результатів очищення можна за допомогою спеціальної губки для склокерамічних поверхонь.
- Якщо утримувати дно посуду в чистоті, поверхня варильної панелі залишатиметься у хорошому стані.
- Шорстке дно посуду, сіль, цукор або пісок можуть спричинити подряпини та зміни кольору. Піднімайте посуд при пересуванні.

3 Усунення несправностей

Незначні несправності приладу можна усувати власноруч. Перш ніж звертатися до сервісної служби, скористайтеся відомостями про усунення несправностей. Так можна уникнути зайвих витрат.

⚠ ПОПЕРЕДЖЕННЯ – Небезпека травмування!

Ремонтні роботи, виконані неналежним чином, можуть складати небезпеку для користувача.

- ▶ Ремонтувати прилад дозволено тільки фахівцям.
- ▶ Якщо прилад несправний, зверніться до сервісної служби.
→ "Сервісні центри", Сторінка 7

3.1 Попередження

Нотатки

- Якщо на індикаціях відображається E, натисніть кнопку відповідної конфорки і зчитайте код несправності.
- Якщо код несправності не наведено у наступній таблиці, відключіть варильну поверхню від мережі живлення, зачекайте 30 секунд і знову підключіть її. Якщо індикація з'явиться знову, зверніться до технічної

сервісної служби та повідомте точний код несправності.

- Якщо виникає помилка, прилад переходить в режим енергозбереження.
- Для захисту електронних компонентів приладу від перегріву та перепадів напруги можна тимчасово зменшити рівень потужності.

3.2 Вказівка на дисплеї

Несправність	Причина й усунення несправності
Не світяться індикатори.	Немає електричного струму. ▶ Перевірте за допомогою іншого електричного пристрою, чи не відключено електроживлення. Прилад підключений не за схемою. ▶ Підключіть прилад відповідно до схеми.
Блимає індикація.	Несправність електроніки ▶ Якщо несправність не усунуто, повідомте технічну сервісну службу.
F2, F4, E 7015, E 8207, E 8208	Панель управління волога або на ній лежить предмет. ▶ Висушіть панель керування або заберіть з поверхні предмет.
F5 + ступінь потужності і звук сигналу	Електроніка перегрілась або вимкнулись всі конфорки. ▶ Зачекайте, поки електроніка достатньо охолоне. Потім торкніться будь-якої кнопки на панелі управління.
F5 і звуковий сигнал	Гарячий посуд знаходиться у зоні панелі управління. Від цього може перегрітися електроніка. ▶ Зніміть посуд. Індикація помилки незабаром згасне. Можна продовжити готування.
F5 і звуковий сигнал	Гарячий посуд знаходиться у зоні панелі управління. Конфорка вимикається для захисту електронного блока від перегріву. ▶ Зніміть посуд. Зачекайте кілька секунд. Натисніть будь-яку кнопку на панелі управління. Коли індикація помилки згасне, можна продовжувати готування.
F1/F6	Конфорка перегрілася і вимкнулася для захисту робочої поверхні. ▶ Зачекайте, поки електроніка достатньо охолоне, та знову увімкніть конфорку.
F8	Конфорка тривалий час працювала без перерви. ▶ Увімкнено індивідуальне захисне відключення. Для налаштування конфорки торкніться будь-якої кнопки та вимкніть індикацію.

Несправність	Причина й усунення несправності
E 9000/E9010	Неприпустима робоча напруга, поза межами нормального робочого діапазону. ▶ Зверніться до свого постачальника електроживлення.
U400/E9011	Варильна поверхня підключена неправильно. ▶ Відключіть варильну поверхню від електричної мережі. Підключіть варильну поверхню відповідно до схеми.
d E	Активовано демонстраційний режим. ▶ Відключіть варильну поверхню від електричної мережі. Зачекайте 30 секунд і підключіть варильну поверхню знову. Протягом наступних 3 хвилин торкніться будь-якого сенсора. Демонстраційний режим деактивовано.
• поруч 	Активовано Блокування від доступу дітей. ▶ Деактивація Блокування від доступу дітей

3.3 Звичайний звук приладу

Іноді індукційний пристрій може створювати такі шуми або вібрації, як гудіння, шипіння, тріск, шум вентилятора або ритмічний шум.

4 Сервісні центри

Ви можете отримати у нашому сервісному центрі оригінальні запасні частини, необхідні для функціонування та придатні для зберігання, протягом 15 років після випуску вашого пристрою на ринок.

За додатковою інформацією зверніться до нашої сервісної служби.

Нотатка: Робота сервісного центру в гарантійних випадках безкоштовна.

Для отримання детальної інформації про гарантійний термін та умови гарантії у вашій країні, будь ласка, використовуйте QR-код на вкладеному документі з інформацією про сервісні контакти та умови гарантії, зв'яжіться з нашою сервісною службою, вашим дилером або відвідайте наш веб-сайт.

Виробник: "БСХ Хаузгерете ГмбХ" вул. Карл-Вері-Штрассе, 34, м. Мюнхен, 81739, Німеччина

Імпортер: ТОВ "БСХ Побутова Техніка", 03124, м.Київ, вул.Волноваська, 10/14 корп.Б, Україна

Ви можете знайти контактні дані сервісної служби за допомогою QR-коду на документі з інформацією про сервісні контакти та гарантійні умови, який додається, або на нашому веб-сайті.

Інформацію згідно з регламентом (EU) 66/2014 та (EU) 2023/826 можна знайти в мережі Інтернет за адресою www.bosch-home.com на сторінці виробу й сервісній сторінці вашого приладу в інструкціях з експлуатації і в додаткових документах.

4.1 Номер виробу (E-Nr.) і заводський номер (FD)

Звертаючись до сервісного центру, назвіть номер виробу (E-Nr.) і заводський номер (FD) приладу, які можна знайти на заводській табличці приладу.

Фірмову табличку можна знайти:

- у паспорті приладу.
- знизу варильної поверхні.

Номер виробу (E-Nr.) також знаходиться на склокерамічній поверхні. Список сервісних центрів (KI) і заводський номер (FD) можна також відобразити в основних установках.

Щоб мати змогу швидко знайти відомості про прилад і телефонний номер сервісного центру, ці дані можна записати.

5 Охорона довкілля

5.1 Утилізація упаковки

Пакувальні матеріали екологічно безпечні і можуть використовуватися повторно.

- ▶ Окремі складники потрібно розсортувати й утилізувати роздільно.

5.2 Утилізація старих приладів

Екологічна утилізація дає змогу повторно використовувати цінну сировину.

1. Витягніть штепсельну вилку кабелю живлення.

2. Переріжте кабель живлення.

3. Утилізуйте прилад екологічним способом.

Інформацію щодо актуальних способів утилізації можна отримати у продавця приладу або органів місцевого самоврядування.



Цей прилад маркіровано згідно положень європейської Директиви 2012/19/EU стосовно електронних та електроприладів, що були у використанні (waste electrical and electronic equipment - WEEE). Директивою визначаються можливості, які є дійсними у межах Європейського союзу, щодо прийняття назад та утилізації бивших у використанні приладів.

6 Інструкція з монтажу

Під час монтажу приладу зважайте на цю інформацію.

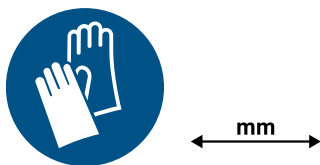

⚠ 6.1 Загальні вказівки щодо встановлення приладу

- Будь ласка, уважно прочитайте цю інструкцію.
- Підключити прилад може лише фахівець із відповідною кваліфікацією.
- Неправильне встановлення, відкривання приладу, підключення або монтаж призводять до втрати гарантії на виріб.
- Перед виконанням будь-яких робіт відключіть подачу струму.
- Після монтажу переконайтеся, що користувач не має доступу до електричних частин.
- Не використовуйте прилад у човнах та транспортних засобах.

⚠ 6.2 Безпечний монтаж

Під час монтажу приладу дотримуйтеся цих правил техніки безпеки.

Надійне та безпечне функціонування вашого приладу гарантується лише у випадку виконання монтажу відповідно до вказівок, наведених у даній інструкції. Монтажник несе відповідальність за бездоганну роботу приладу на місці встановлення.

⚠ ПОПЕРЕДЖЕННЯ – Небезпека: магнетизм!

Цей прилад містить постійний магніт. Він може впливати на роботу електронних імплантатів, наприклад, регуляторів роботи серця чи інсулінових дозаторів.

- ▶ Людям з електронними імплантатами необхідно триматися на безпечній відстані — принаймні 10 см від приладу.

⚠ ПОПЕРЕДЖЕННЯ – Небезпека травмування!

Деталі, що використовуються під час монтажу, можуть мати гострі краї і спричинити порізи.

- ▶ Щоб уникнути травмування, монтаж слід виконувати у захисних рукавицях.

Хімічні речовини можуть бути небезпечними. При використанні хімічних речовин необхідно дотримуватися рекомендацій виробника.

- ▶ Вдягайте засоби захисту.

6.3 Вказівки щодо під'єднання до електромережі

Щоб безпечно виконати під'єднання приладу до електромережі, керуйтеся цими вказівками.

- Підключення приладу може виконуватися тільки уповноваженим фахівцем або спеціально навченим спеціалістом сервісної служби. Ця особа повинна мати допуск відповідно до місцевих приписів країни, в якій здійснюється підключення, та організації з електропостачання.
- Підключіть прилад через відповідний роз'єднувач на місці встановлення згідно з приписами щодо встановлення.
- Виробник не несе відповідальності за несправності або можливі пошкодження, які можуть бути пов'язані з невідповідним електричним монтажем.

Тип підключення

- Прилад відповідає класу захисту 1, тому його слід підключати лише за допомогою кабелю живлення з проводом захисного заземлення.

6.4 Вказівки щодо меблів для вбудовування

- Індукційну варильну поверхню можна встановлювати тільки над шафами або духовими шафами з витяжними вентиляторами. Не встановлюйте під варильну поверхню холодильники, посудомийні машини, духові шафи, що не вентилюються, або пральні машини.
- Переконайтеся, що меблі для вбудовування здатні витримувати температуру щонайменше 90 °C.

Стільниця

Дотримуйтеся рекомендацій виробника стільниці.

- Рівна, горизонтальна, стабільна.
- Стільниця, в яку вбудовується прилад, має витримувати навантаження при бл. 60 кг.
- Для тонких стільниць використовуйте термостійкий та вологостійкий матеріал для посилення тримкості.
- Перевірте рівність варильної поверхні одразу, як вона буде вбудована.

Витяжка

- Відстань між витяжкою і варильною поверхнею має бути не менше, ніж зазначено в інструкції з монтажу кухонної витяжки.

6.5 Підготовка меблів для вбудовування

1. Розмітьте виріз у меблях відповідно до креслення.
 - ▶ Кут між поверхнею зрізу і стільницею має становити 90°.

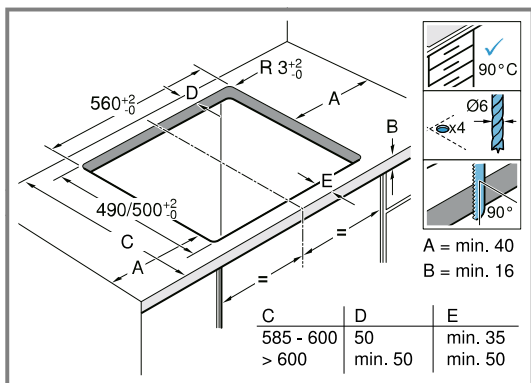

2. Приберіть тирсу після виконання прирізних робіт.
3. Поверхні зрізу повинні бути термостійкими.

Вентиляція

Щоб забезпечити правильне функціонування приладу, потрібно відповідним чином вентилявати варильну поверхню. Для вентиляції у нижній частині приладу потрібно забезпечити достатній доступ свіжого повітря. Тому за потреби пристосуйте для цього меблі.

1. Дотримуйтесь мінімальної відстані між задньою стінкою меблів і стіною кухні.

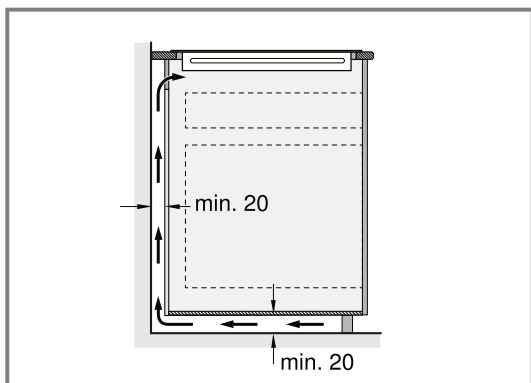

2. Не перекривайте отвір зверху на задній стінці меблів.

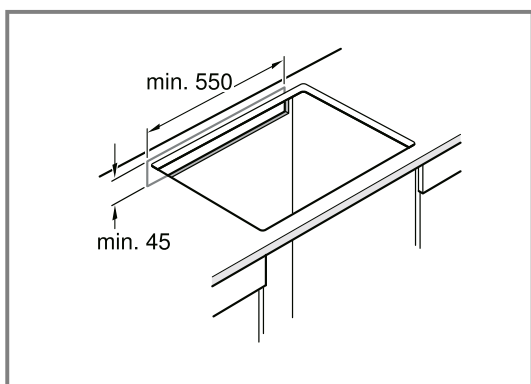

3. Якщо мінімальна відстань 20 мм на задній стінці меблів не досягнута, зробіть отвір з нижнього боку.

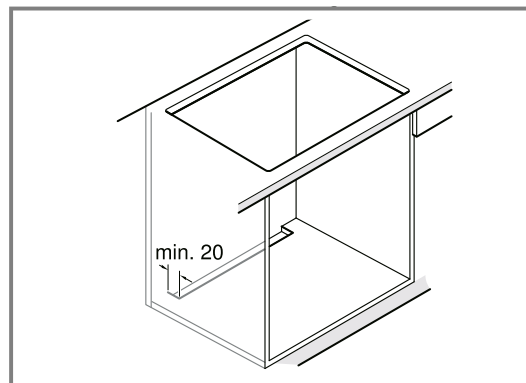

4. Не закривайте нижній цоколь герметично.

Нотатка: Якщо прилад вбудовується в кухонній острівці або інше, не описане місце, слід дотримуватися достатньої вентиляції варильної поверхні.

Вбудовування над шухлядою

- Щоб забезпечити достатню вентиляцію, відстань між поверхнею стільниці та верхньою частиною шафи має становити 65 мм.

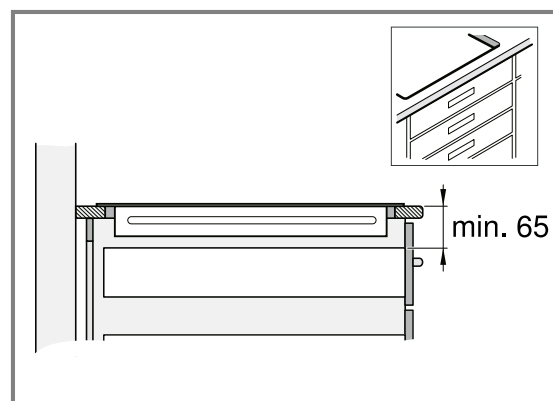

Вбудовування над духовою шафою

- Щоб забезпечити достатню вентиляцію, відстань між поверхнею стільниці і поверхнею передньої панелі духової шафи повинна становити 30 мм, а відстань між духовою шафою і варильною поверхнею не менше 5 мм.
- Якщо потрібно збільшити відстань між духовою шафою та варильною поверхнею, див. інструкцію з монтажу духової шафи.

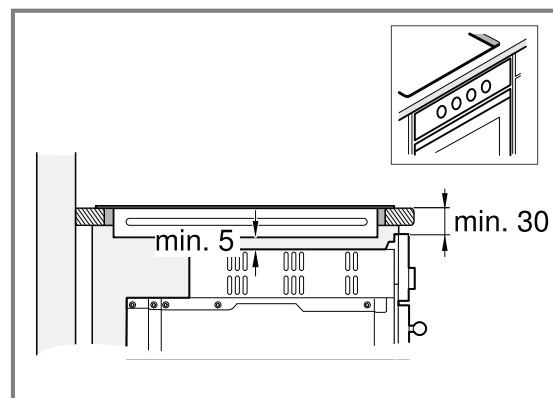

6.6 Монтаж варильної поверхні

1. Вирівняйте варильну поверхню у передній частині ніші для вбудовування.

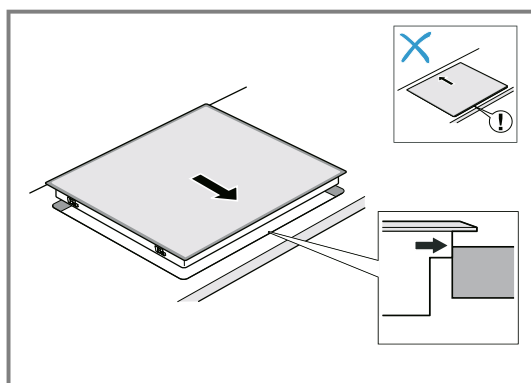

2. Встановіть варильну поверхню у виріз.

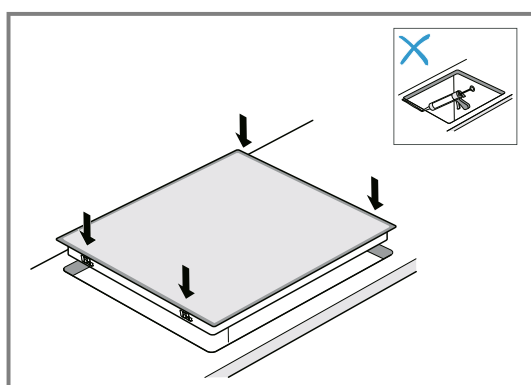

3. Якщо робоча поверхня вкрита кахлем, заповніть шви між плиткою силіконовим каучуком.

Нотатка: Забороняється затискати або перегинати з'єднувальний кабель, він має знаходитися далеко від гострих крайок і гарячих деталей.

6.7 Підключення приладу

Вимога: Параметри підключення див. на фірмовій таблиці.

1. Приєднайте лише відповідно до схеми підключення:

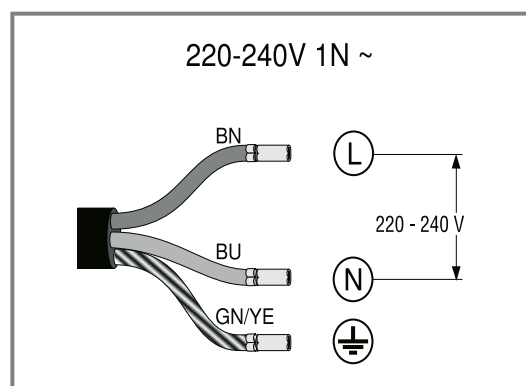

- BN: коричневий
- BU: синій
- GN/YE: жовтий і зелений

2. Перевірте готовність до експлуатації: якщо на дисплеї приладу з'являється індикація *U400*, *E0513* або *E*, він неправильно підключений. Від'єднайте прилад від джерела живлення та перевірте підключення кабелю живлення до мережі.

6.8 Нестандартне комбінування

При встановленні варильної поверхні над духовою шафою іншої марки використовуйте дерев'яну проміжну полицю.

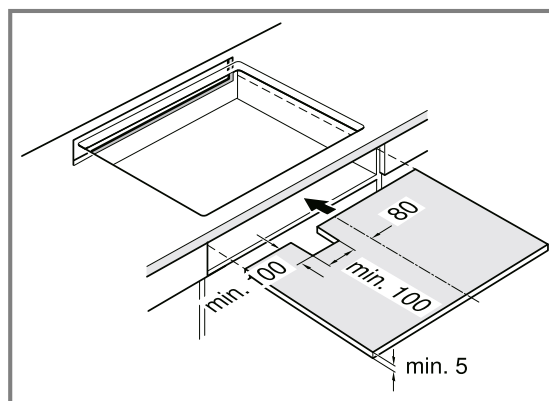

6.9 Демонтаж приладу

УВАГА

Інструменти можуть пошкодити прилад.

- Ніколи не витягуйте пристрій зверху.

1. Відключіть прилад від мережі живлення.
2. Витягніть варильну поверхню, виштовхнувши її знизу.

7 Доступ до додаткової інформації про прилад

На сайті можна знайти електронну версію посібника з докладнішою інформацією про:

- Як уникнути матеріальних збитків
- Функції приладу
- Рекомендації щодо варіння
- Основні параметри
- Тест посуду
- Чищення та догляд
- Охорона довкілля та заощадження коштів



Додаткову інформацію та пояснення див. онлайн, Зіскануйте QR-код на першій сторінці або викличте розділи про свій прилад і про сервісну службу за адресою www.bosch-home.com.



Дякуємо за придбання побутової техніки Bosch!

Зареєструйте свій новий прилад в MyBosch та відразу скористайтеся такими перевагами:

- **консультації спеціалістів та поради щодо користування приладом;**
- **можливості продовження гарантії;**
- **знижки на приладдя та запасні частини;**
- **цифрове керівництво з експлуатації та всі дані про приладу під рукою;**
- **простий доступ та обслуговування побутової техніки Bosch;**

безкоштовна та проста реєстрація, зокрема й на мобільних пристроях:

www.bosch-home.com/welcome



Потребуєте допомоги? Її ви знайдете тут.

Кваліфіковані консультації щодо вашої побутової техніки Bosch, допомога у вирішенні проблем або ремонт фахівцями Bosch.

Дізнайтеся все про різноманітні можливості, як Bosch може допомогти вам:

www.bosch-home.com/service

Контактні дані всіх країн наведені в цьому довіднику сервісних служб.

BSH Hausgeräte GmbH

Carl-Wery-Straße 34
81739 München, GERMANY
www.bosch-home.com

A Bosch Company



9001867788 (051128) REG25

uk