

SIEMENS

WG44A2Z0UA

Пральна машина



UK Керівництво з експлуатації та інструкції зі встановлення



**Для отримання додаткової інформації
зверніться до Цифрового посібника користува-
ча.**



Вміст

1 Безпека	4	6 Знайомство.....	19
1.1 Загальні вказівки	4	6.1 прилад.....	19
1.2 Використання за призначенням	4	6.2 Кювета для пральних засобів	20
1.3 Обмеження кола користувачів	4	6.3 Панель управління	20
1.4 Безпечне встановлення.....	5	7 Дисплей	22
1.5 Безпечна експлуатація	7	8 Кнопки.....	25
1.6 Безпечне очищення та обслуговування	9	9 Програми	27
2 Як запобігти матеріальних збитків.....	11	10 Приладдя	32
3 Охорона довкілля й ощадливе користування.....	12	11 Прання.....	32
3.1 Утилізація упаковки	12	11.1 Підготовка білизни.....	32
3.2 Заощадження енергії і ресурсів	12	12 Пральний засіб і засіб для догляду	33
3.3 режим економії електроенергії	12	13 Основні відомості про користування	33
4 Установлення й підключення	12	13.1 Увімкнення приладу.....	33
4.1 Розпакування приладу	12	13.2 Налаштування програми	33
4.2 Комплект поставки	13	13.3 Відчинення дверцят	33
4.3 Вимоги до місця встановлення.....	13	13.4 Завантаження білизни.....	34
4.4 Зніміть транспортні кріплення.....	14	13.5 Заливання прального засобу та засобу для догляду.....	34
4.5 Підключення приладу	15	13.6 Запуск програми.....	34
4.6 Вирівнювання приладу	16	13.7 Дозавантаження білизни	34
5 Перед першим використанням	17	13.8 Переривання програми.....	34
5.1 Запуск процесу прання без білизни.....	17	13.9 Виймання білизни	35
		13.10 Вимкнення приладу	35
		14 Блоків. від дітей	35
		14.1 Активація блокування від доступу дітей	35
		14.2 Деактивація блокування від доступу дітей.....	35

15 Основні параметри.....	35
15.1 Огляд основних установок..	35
15.2 Зміна основних установок ..	36
16 Чищення та догляд	36
16.1 Очищення барабана.....	36
16.2 Очищення кювети для пральних засобів.....	36
16.3 Прочистіть помпу для прального розчину.....	37
17 Усунення несправностей.....	41
17.1 Екстрене розблокування.....	47
18 Транспортування, зберігання й утилізація.....	47
18.1 Демонтаж приладу.....	47
18.2 Встановлення транспортних кріплень	47
18.3 Повторна підготовка приладу до роботи.....	47
18.4 Утилізація старих приладів..	48
19 Сервісні центри	48
19.1 Номер виробу (E-Nr.) і заводський номер (FD).....	48
19.2 Гарантія на AQUA-STOP	48
20 Показники споживання	50
21 Технічні характеристики	50



1 Безпека

Дотримуйтеся наступних правил техніки безпеки.

1.1 Загальні вказівки



- Будь ласка, уважно прочитайте цю інструкцію.
- Збережіть інструкцію й інформацію про прилад для пізнішого користування або для наступного власника приладу.
- Не підключайте прилад, якщо його пошкоджено під час транспортування.

1.2 Використання за призначенням

Користуйтеся приладом лише за таких умов:

- для машинного прання придатних до цього текстильних речей, а також призначених для ручного прання вовняних речей згідно з інструкціями з догляду на етикетці.
- з використанням водопровідної води та стандартних мийних і доглядових засобів, придатних для пральних машин.
- у приватних домогосподарствах і в закритих приміщеннях побутового призначення.
- на висоті щонайбільше 4000 м над рівнем моря.

1.3 Обмеження кола користувачів

Діти віком від 8 років, а також особи з обмеженими фізичними, сенсорними або розумовими здібностями чи з браком досвіду та/або знань можуть користуватися цим приладом тільки під наглядом або після отримання вказівок із безпечного користування приладом і після того, як вони усвідомили можливі пов'язані з цим небезпеки.

Дітям заборонено гратися з приладом.

Дітям заборонено чистити й обслуговувати прилад без нагляду дорослих.

Не підпускайте до приладу дітей до 3 років і домашніх тварин.

1.4 Безпечне встановлення

⚠ УВАГА! – Небезпека ураження електричним струмом!

Монтаж, виконаний неналежним чином, може становити небезпеку для користувача.

- ▶ Прилад дозволено підключати до електромережі й експлуатувати лише відповідно до даних, зазначених на заводській таблиці.
 - ▶ Прилад можна підключати до електромережі змінного струму тільки через заземлену розетку, змонтовану згідно з чинними нормами.
 - ▶ Заземлювальний провід електричної системи оселі має бути прокладений згідно з чинними нормами. Установка повинна мати достатньо великий поперечний переріз кабелю.
 - ▶ Забороняється використання приладу в приміщеннях, де електрична мережа не обладнана заземлювальним проводом.
 - ▶ У разі застосування автомата захисного вимикання використовуйте лише тип, маркований цим позначенням .
 - ▶ В жодному разі не підключайте прилад до зовнішнього розподільного пристрою для живлення, наприклад, таймера або пульта дистанційного керування.
 - ▶ Якщо пристрій встановлено, до мережевого штекера мережного кабелю повинен бути забезпечений вільний доступ, або, якщо це неможливо, у стаціонарно змонтованій електричній системі потрібно встановити всеполюсний роз'єднувач відповідно до місцевих технічних умов.
 - ▶ Установлюючи прилад, пильнуйте, щоб не перетиснути й не пошкодити кабель живлення.
- Пошкоджена ізоляція кабелю живлення — джерело небезпеки.
- ▶ Не допускайте контакту кабелю живлення з гарячими частинами приладу чи іншими джерелами тепла.
 - ▶ Не допускайте контакту мережного кабелю з гострими предметами.
 - ▶ Не перегинайте, не перетискайте й не переобладнуйте кабель живлення.

⚠ УВАГА! – Небезпека пожежі!

Застосовувати подовжений кабель живлення й незатверджені адаптери небезпечно.

- ▶ Не застосовуйте подовжувачі або багатомісні розетки.
- ▶ Застосовуйте лише адаптери, які дозволив виробник.
- ▶ Якщо шнур живлення є коротким і немає довшого шнура живлення, зверніться до професійної електромайстерні, щоб адаптувати місце монтажу вдома.

⚠ УВАГА! – Небезпека травмування!

Прилад важкий – піднімати його небезпечно для здоров'я.

- ▶ Ніколи не піднімайте прилад самотужки.

Неправильне встановлення цього приладу у пральній машині з сушаркою може призвести до перекидання.

- ▶ Встановлюйте сушильну машину на пральну виключно з комплектом підключення від виробника . Інші методи встановлення заборонені.
- ▶ Не встановлюйте прилад у пральній машині з сушаркою, якщо виробник не надає відповідний комплект підключення.
- ▶ Не встановлюйте прилади різних виробників та різної глибини і ширини у пральній машині з сушаркою.
- ▶ Не встановлюйте пральну машину з сушаркою на підставку, прилади можуть перекинутися.

⚠ УВАГА! – Небезпека удушення!

Діти можуть натягти пакувальні матеріали собі на голову або загорнутися в них і задихнутися.

- ▶ Бережіть пакувальні матеріали від дітей.
- ▶ Не дозволяйте дітям гратися з пакувальним матеріалом.

⚠ УВАГА – Небезпека травмування!

Під час роботи прилад може вібрувати або рухатися.

- ▶ Встановіть прилад на чисту, рівну та міцну поверхню.
- ▶ Вирівняйте прилад за допомогою ніжок та ватерпасу.

Неправильно встановлені шланги та мережні кабелі можуть спричинити відключення.

- ▶ Шланги і мережні кабелі слід розташовувати так, щоб уникнути небезпеки спотикання.

Якщо прилад переміщують за частини, що виступають, наприклад дверцята, деталі можуть відламатися.

- ▶ Не переміщуйте прилад за частини, що виступають.

⚠ УВАГА – Небезпека порізів!

Гострі краї приладу можуть призвести до порізів при торканні.

- ▶ Не торкайтеся гострих країв приладу.
- ▶ При встановленні та транспортуванні приладу використовуйте захисні рукавиці.

1.5 Безпечна експлуатація

⚠ УВАГА! – Небезпека ураження електричним струмом!

Пошкоджений прилад або пошкоджений мережний кабель — джерело небезпеки.

- ▶ Ніколи не користуйтеся пошкодженим приладом.
- ▶ Не тягніть за мережний кабель, щоб від'єднати прилад від мережі. Завжди тягніть тільки за мережний штекер мережного кабелю.
- ▶ Якщо прилад або мережний кабель пошкоджений, негайно від'єднайте мережевий штекер розподільного блока або вимкніть запобіжник у розподільному блоці і закрийте водопровідний кран.
- ▶ Зателефонуйте до сервісного центру. → *Стор. 48*

Рідина, що витекла, може спричинити ураження електричним струмом.

- ▶ Використовуйте прилад лише в закритих приміщеннях.
- ▶ Бережіть прилад від високої температури й вологи.
- ▶ Не можна чистити прилад за допомогою парового або високотискового приладу, а також мити струменем води зі шланга чи лійки.

⚠ УВАГА! – Небезпека шкоди здоров'ю!

Діти можуть зачинитися в приладі й потрапити в небезпечну для життя ситуацію.

- ▶ Не встановлюйте прилад за дверима, які блокують і ускладнюють відчинення дверцят приладу.
- ▶ Виводячи прилад з експлуатації, від'єднайте мережевий штекер мережного кабелю, а потім переріжте мережний кабель та зламайте замок дверцят приладу, щоб дверцята більше не закривалися.

При віджиманні великих виробів, що не пропускають воду, може виникнути дисбаланс та спричинити пошкодження.

- ▶ Не періть та не віджимайте у приладі великі вироби, що не пропускають воду, як-от ковдри або наматрасники.

⚠ УВАГА! – Небезпека удушення!

Діти можуть удихнути чи проковтнути дрібні деталі й унаслідок цього задихнутися.

- ▶ Бережіть дрібні деталі від дітей.
- ▶ Не дозволяйте дітям гратися з дрібними деталями.

⚠ УВАГА! – Небезпека отруєння!

Пральні засоби і засоби для догляду можуть призвести до отруєння внаслідок потрапляння всередину організму.

- ▶ В разі ненавмисного проковтування засобу слід звернутися до лікаря.
- ▶ Зберігайте пральні засоби і засоби для догляду в недоступному для дітей місці.

⚠ УВАГА! – Небезпека вибуху!

Якщо білизну було попередньо оброблено мийними засобами, що містять займисті розчинники, це може призвести до вибуху у приладі.

- ▶ При попередній обробці білизни, ретельно прополощіть її водою перед пранням.

⚠ УВАГА – Небезпека травмування!

Не заліжайте та не вставляйте на прилад — кришка приладу може зламатися.

▶ Не заліжайте та не вставляйте на прилад.

Не сідайте та не опирайтесь на відкриті дверцята приладу, щоб не спричинити його перекидання.

▶ Не сідайте та не опирайтесь на відкриті дверцята приладу.

▶ Не кладіть сторонні предмети на дверцята приладу.

Торкання руками барабана під час його обертання може призвести до травм рук.

▶ Зачекайте повної зупинки барабану перш ніж торкатись до нього.

⚠ УВАГА – Небезпека опіку!

Під час прання при високих температурах пральний розчин нагрівається.

▶ Не торкайтесь гарячого прального розчину.

⚠ УВАГА – Небезпека хімічного опіку!

При відкриванні кювети для пральних засобів з приладу можуть вилитися засоби для прання і догляду. Контакт з очима або шкірою може викликати подразнення.

▶ У разі контакту з пральними засобами та засобами для догляду ретельно промийте очі та шкіру.

▶ В разі ненавмисного проковтування засобу слід звернутися до лікаря.

▶ Зберігайте пральні засоби і засоби для догляду в недоступному для дітей місці.

1.6 Безпечне очищення та обслуговування**⚠ УВАГА! – Небезпека ураження електричним струмом!**

Ремонтні роботи, виконані неналежним чином, можуть скласти небезпеку для користувача.

▶ Ніколи не вносьте технічні зміни у прилад або властивості приладу.

▶ Ремонтувати прилад дозволено тільки фахівцям.

- ▶ Для ремонту приладу дозволяється використовувати лише оригінальні запчастини.
- ▶ Щоб уникнути небезпек, у разі пошкодження кабелю живлення цього приладу його заміну має виконувати виробник, сервісний центр або особа з відповідною кваліфікацією. Рідина, що витекла, може спричинити ураження електричним струмом.
- ▶ Перед чищенням приладу вийміть штепсель з розетки або вимкніть запобіжник в розподільному блоці.
- ▶ Не можна чистити прилад за допомогою парового або високотискового приладу, а також мити струменем води зі шланга чи лійки.

⚠ УВАГА! – Небезпека травмування!

Використання неоригінальних запасних частин та приладдя небезпечно.

- ▶ Використовуйте лише оригінальні запчастини та приладдя виробника.

⚠ УВАГА! – Небезпека отруєння!

Через очисні засоби, що містять розчинники, можуть утворюватися отруйні випари.

- ▶ Не використовуйте миючих засобів, які містять розчинники.

2 Як запобігти матеріальних збитків

УВАГА!

Неправильне використання кондиціонера, прального засобу, засобу для догляду та миючого засобу може погіршити роботу приладу.

- ▶ Дотримуйтеся вказівок виробника щодо дозування.

Перевищення максимальної кількості завантаження вплине на роботу приладу.

- ▶ Дотримуйтеся максимальної кількості завантаження для кожної програми та не перевищуйте її.
→ "Програми", Стор. 27

Прилад під час транспортування захищають транспортні кріплення. Не зняті транспортні кріплення можуть призвести до матеріальних збитків та пошкодження обладнання.

- ▶ Перед вводом в експлуатацію повністю зніміть для зберігання усі транспортні кріплення.
- ▶ Перед кожним транспортуванням повністю встановлюйте усі транспортні кріплення, щоб запобігти пошкодженням.

Неправильне підключення шланга подачі води може призвести до матеріальних збитків.

- ▶ Затягніть нарізні з'єднання на шлангу подачі води вручну.
- ▶ Шланг подачі води приєднайте безпосередньо до крану води без додаткових з'єднувальних елементів, як-от адаптер, подовжувач або клапани.
- ▶ Корпус клапана шланга подачі води монтуйте так, щоб він не контактував з середовищем і не піддавався дії зовнішніх сил.
- ▶ Переконайтеся, що внутрішній діаметр водопровідного крану становить щонайменше 17 мм.

- ▶ Переконайтеся, що довжина різьби на з'єднанні з водопровідним краном становить щонайменше 10 мм.

Занизький або зависокий тиск води може порушувати функціонування приладу.

- ▶ Переконайтеся, що тиск води у водопровідній системі становить щонайменше 100 кПа (1 бар) і максимум 1000 кПа (10 бар).
- ▶ Якщо тиск води перевищує задане максимальне значення, між підключенням води і набором шлангів слід встановити редукційний клапан.
- ▶ В жодному разі не підключайте прилад до змішувача безнапірного приладу для нагрівання води.

Змінені або пошкоджені шланги для води можуть призвести до матеріальних збитків і пошкодження приладу.

- ▶ Не затискайте, не перетискайте, не змінюйте і не обрізайте шланги для води.
- ▶ Використовуйте тільки шланги для води, що входять до комплекту приладу, або оригінальні запасні шланги.
- ▶ Не використовуйте шланги для води, що вже були у використанні.

Експлуатація приладу з брудною або занадто гарячою водою може призвести до пошкодження приладу та іншого майна.

- ▶ Експлуатуйте прилад лише з холодною водою з-під крану.

Непридатні засоби для чищення можуть пошкоджувати поверхні приладу.

- ▶ Не застосовуйте гострі чи абразивні засоби для чищення.
- ▶ Не застосовуйте засоби чищення, що мають високий вміст спирту.

- ▶ Не застосовуйте жорсткі або металеві губки.
- ▶ Рекомендується очищувати прилад водою і витирати м'яким вологим рушником.
- ▶ Залишки прального засобу, спрею та інших речовин слід видаляти одразу після контакту з приладом.

3 Охорона довкілля й ощадливе користування

3.1 Утилізація упаковки

Пакувальні матеріали екологічно безпечні і можуть використовуватися повторно.

- ▶ Окремі складники потрібно розсортувати й утилізувати роздільно.

3.2 Заощадження енергії і ресурсів

Якщо ви будете виконувати ці вказівки, прилад споживатиме менше електроенергії і води.

- Використовуйте програми з низькими температурами та більшою тривалістю прання, а також дотримуйтеся максимального завантаження. → *Стор. 27*
- Дозуйте пральний засіб залежно від ступеня забруднення білизни.
- Зменште температуру прання для білизни з легким і звичайним ступенем забруднення.
- Встановіть максимальну частоту віджимання, якщо білизну слід сушити в сушильній машині.

3.3 режим економії електроенергії

Якщо протягом короткого часу не керувати приладом, він автоматично перемикається в режим заощадження.

Режим заощадження електроенергії вимикається при повторному використанні приладу.

4 Установлення й підключення

4.1 Розпакування приладу

УВАГА!

Предмети, що залишилися у барабані, які не передбачені для експлуатації приладу, можуть спричинити матеріальні збитки та пошкодження приладу.

- ▶ Перед використанням вийміть з барабана предмети та приладдя, що постачається в комплекті.
1. Повністю зніміть пакувальний матеріал та захисний корпус з приладу.
→ *"Утилізація упаковки",
Стор. 12*
 2. Перевірте прилад на наявність видимих пошкоджень.
 3. Відчиніть дверцята. → *Стор. 33*
 4. Витягніть приладдя із барабана.
 5. Закрийте дверцята.

4.2 Комплект поставки

Після розпакування перевірте, чи комплект повний і чи не пошкодило якісь частини під час транспортування.

УВАГА!

Робота з не повністю встановленим або несправним приладдям може погіршити роботу приладу або призвести до пошкодження майна та приладу.

- ▶ Не експлуатуйте прилад з не повністю встановленим або несправним приладдям.
- ▶ Перед експлуатацією приладу замініть відповідне приладдя. → "Приладдя", Стор. 32

Зауваження: На приладі з заводу було виконано функціональну перевірку. При цьому у приладі можуть утворитися плями, що видаляються при першому пранні.

В комплект входять:

- Пральна машина
- Супровідна документація
- Транспортні кріплення
→ "Зніміть транспортні кріплення", Стор. 14
- Заглушки для отворів
- Гачок для закріплення шланга для відведення води

4.3 Вимоги до місця встановлення

⚠ УВАГА!

Небезпека ураження електричним струмом!

Прилад має деталі, що знаходяться під напругою. Торкатися цих частин небезпечно.

- ▶ Не використовуйте прилад без кришки.

⚠ УВАГА!

Небезпека травмування!

При роботі на цоколі прилад може перекинутися.

- ▶ Перед початком експлуатації обов'язково закріпіть ніжки приладу на цоколі за допомогою кріпильних пластин → Стор. 32 від виробника.

УВАГА!

Замерзання залишкової води в приладі може спричинити його пошкодження.

- ▶ Не встановлюйте та не експлуатуйте прилад в неопалюваному приміщенні або просто неба.

Якщо прилад нахилено більш ніж на 40°, залишкова вода з приладу може витекти і спричинити пошкодження майна.

- ▶ Обережно нахиляйте прилад.
- ▶ Транспортуйте прилад вертикально.

Місце встановлення	Вимоги
Цоколь 	Закріпіть прилад за допомогою кріпильних пластин → Стор. 32.
Дерев'яна плита 	Розмістіть прилад на водостійкій дерев'яній плиті (товщиною не менше 30 мм), яка міцно пригвинчена до підлоги.

Місце встановлення	Вимоги
Кухонний гарнітур 	Прилад можна встановлювати лише під суцільною стільницею, з'єднаною із сусідніми шафами. Потрібна ширина ніші: 60 см.
Біля стіни 	Не закріплюйте шланги та мережний кабель між стіною та приладом.

4.4 Зніміть транспортні кріплення

Під час транспортування прилад захищають транспортні кріплення на зворотному боці.

Зауваження: Зберігайте гвинти транспортних кріплень та втулки для подальшого транспортування. → "Встановлення транспортних кріплень", Стор. 47

1. Витягніть шланг із тримача.

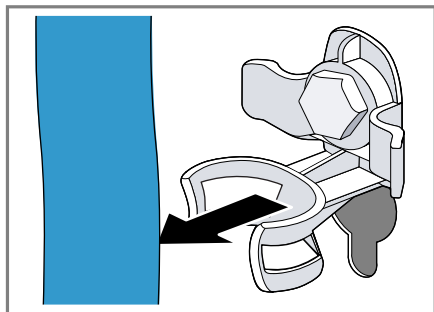

2. Відгвинтіть всі 4 транспортні кріплення за допомогою гайкового ключа на 13 ① і зніміть ②.

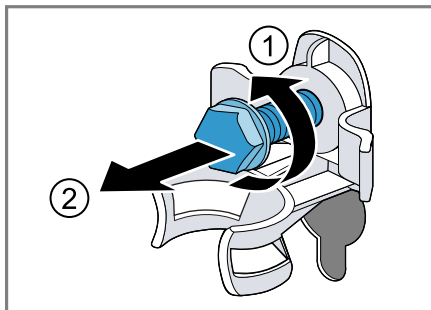

3. Зніміть мережний кабель з тримача.

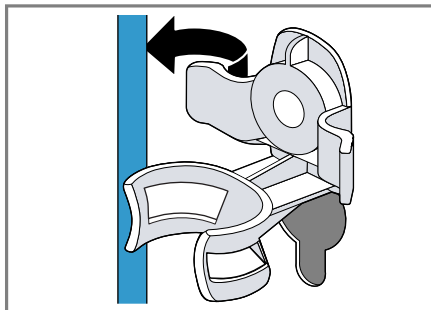

4. Вийміть 4 гільзи.

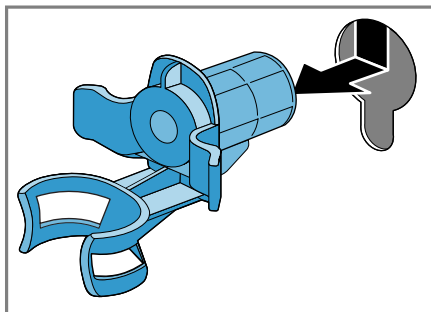

5. Вставте 4 заглушки для отворів.

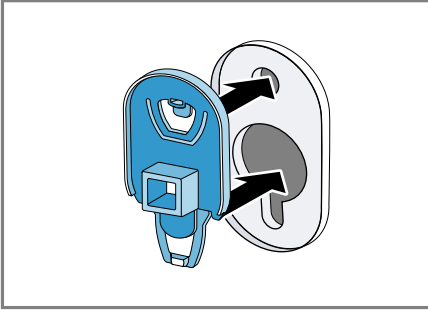

6. Посуньте 4 заглушки для отворів вниз.

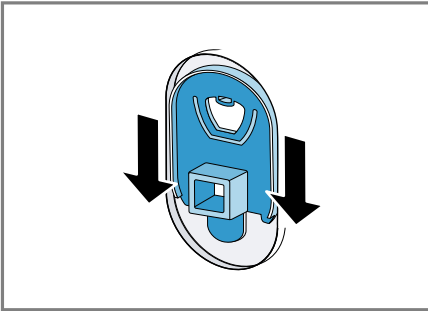

Зауваження: Щоб вставити транспортні кріплення в прилад, виконайте наступні дії в зворотному порядку.

4.5 Підключення приладу

Підключення шланга подачі води

⚠ УВАГА!

Небезпека ураження електричним струмом!

Прилад має деталі, що знаходяться під напругою. Торкатися цих частин небезпечно.

- ▶ Не занурюйте електричний клапан Aquastop у воду.

1. Підключіть шланг подачі води до крана (26,4 мм = 3/4").

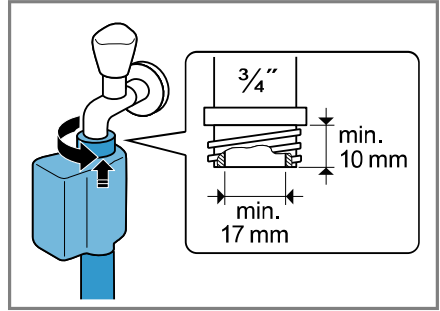

2. Обережно відкрийте кран і впевніться, що місця з'єднання герметичні.

Типи підключення каналізації

Наведена інформація допоможе підключити цей прилад до каналізації.

УВАГА!

При відкачуванні зливний шланг знаходиться під тиском і може від'єднатися від встановленої точки підключення.

- ▶ Зафіксуйте зливний шланг, щоб запобігти випадковому від'єднанню.

Якщо стічний отвір засмічений або перекритий, відведена вода, що застоюється, може потрапити назад в прилад.

- ▶ Під час експлуатації приладу переконайтеся, що відведена вода стікає швидко, і усуньте засмічення.

Зауваження: Зважайте на висоту насоса.

Максимальна висота насоса становить 100 см.

Сифон

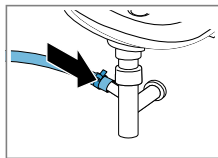

Зафіксуйте точку підключення за допомогою затискача шланга (24-40 мм).

Мийка

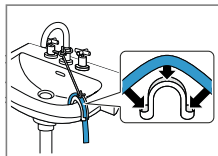

Зафіксуйте та закріпіть зливний шланг гачком для фіксації. → "Приладдя", Стор. 32

Пластикова труба з гумовою муфтою і водосток

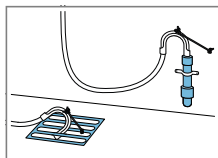

Зафіксуйте та закріпіть зливний шланг гачком для фіксації. → "Приладдя", Стор. 32

Підключення приладу до електромережі

Зауваження: Для використання цього приладу електромережа вашої оселі повинна відповідати місцевому законодавству і правилам безпеки, а також має включати диференційний вимикач.

1. Штепсельну вилку кабелю живлення вставте в розетку неподалік від приладу.

Приєднувальні параметри приладу наведено в технічних характеристиках → Стор. 50.

2. Перевірте, чи міцно вставлено штекер у розетці.

4.6 Вирівнювання приладу

Щоб зменшити шум і вібрацію та запобігти пересуванню, належним чином вирівняйте прилад.

1. Вигвинтіть контргайку гайковим ключем на 17 за годинниковою стрілкою.

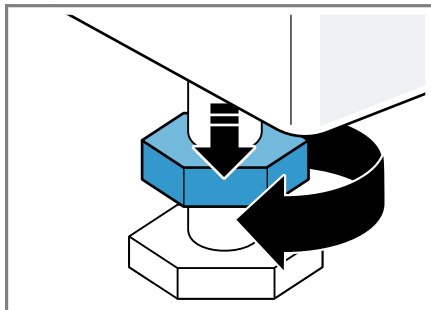

2. Щоб вирівняти прилад, поверніть ніжки приладу. Перевірте вирівнювання за допомогою ватерпаса.

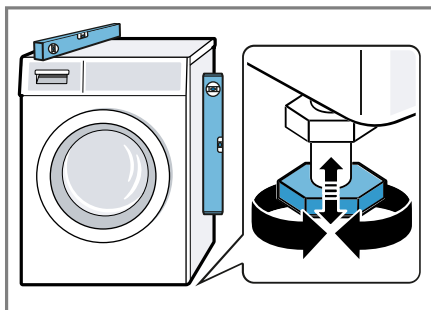

Всі ніжки машини повинні міцно стояти на підлозі.

- Затягніть контргайки гайковим ключем на 17 вручну до корпусу.

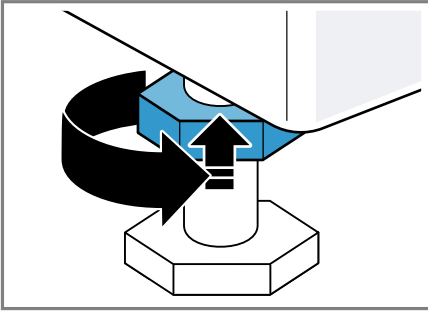

При цьому утримуйте ніжку приладу і не регулюйте її по висоті.

5 Перед першим використанням

Підготуйте прилад до застосування.

5.1 Запуск процесу прання без білизни

Ваш прилад був ретельно перевірений на заводі перед постачанням. Щоб видалити можливі залишки води після перевірки, першого разу запустіть програму без білизни.

- Встановіть перемикач програм на **Очищен. барабана**.
- Закрийте дверцята.
- Витягніть кювету для пральних засобів.

- Залийте припл. 1 літр води із-під крану у кювету для пральних засобів II.

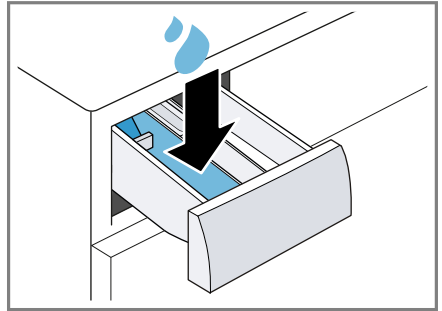

- Заповніть порошковим пральним засобом з кисневим відбілювачем кювету II.

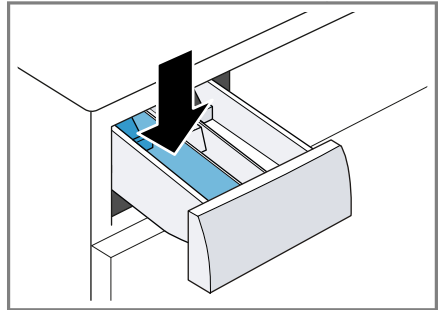

Щоб уникнути утворення піни, для легкого забруднення використовуйте лише половину рекомендованого прального засобу. Не використовуйте засоби для прання вовни або тонкої білизни.

- Закрийте кювету для пральних засобів.
- Щоб запустити програму, натисніть **▶ Старт/Перезав./Пауза**.
 - ✓ На дисплеї відобразиться залишковий час роботи програми.
 - ✓ Дисплей відображає закінчення програми: End.

uk Перед першим використанням

8. Почніть перше прання або встановіть перемикач програм на **O**, щоб вимкнути прилад.
→ "Основні відомості про користування", Стор. 33

6 Знайомство

6.1 прилад

Тут можна познайомитися зі складниками приладу.

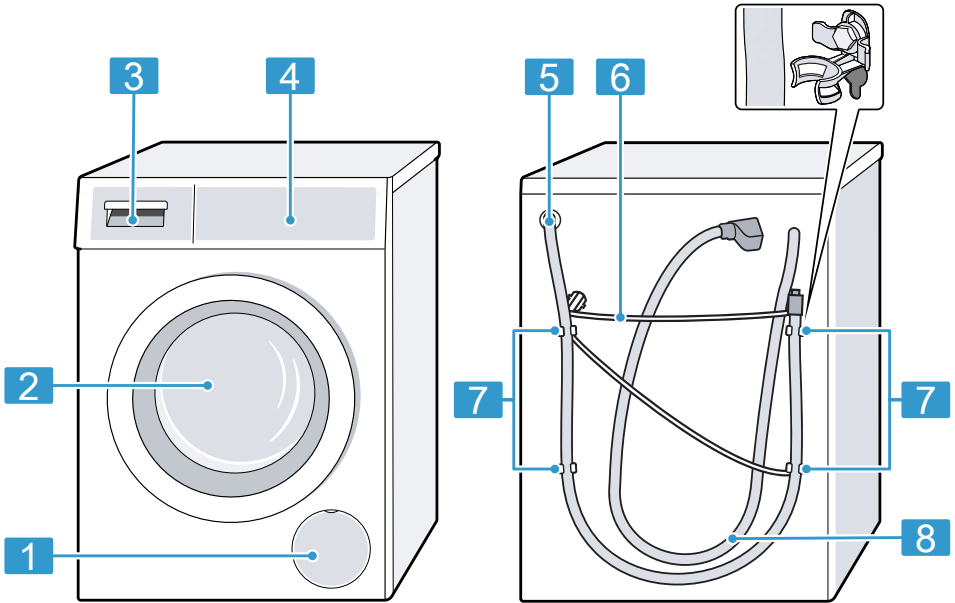

Залежно від типу приладу показані на малюнку окремі деталі можуть відрізнятися, наприклад, кольором і формою.

1 Сервісна кришка помпи для прального розчину
→ Стор. 37

2 Дверцята → Стор. 33

3 Кювета для пральних засобів → Стор. 20

4 Панель управління
→ Стор. 20

5 Зливний шланг → Стор. 15

6 Мережний кабель
→ Стор. 16

7 Транспортні кріплення
→ Стор. 14

8 Шланг подачі води
→ Стор. 15

6.2 Кювета для пральних засобів

Зауваження: Дотримуйтесь інструкцій виробника щодо використання та дозування пральних засобів та засобів для догляду, а також інформації в описах програм.

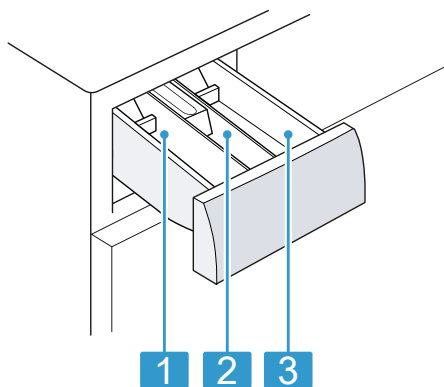

-
- 1** Відділення II: пральний засіб для основного прання

 - 2** Відділення ☼: пом'якшувальний засіб

 - 3** Відділення I: пральний засіб для попереднього прання та замочування
-

6.3 Панель управління

За допомогою панелі управління можна налаштувати функції приладу й одержувати інформацію про його робочий стан.

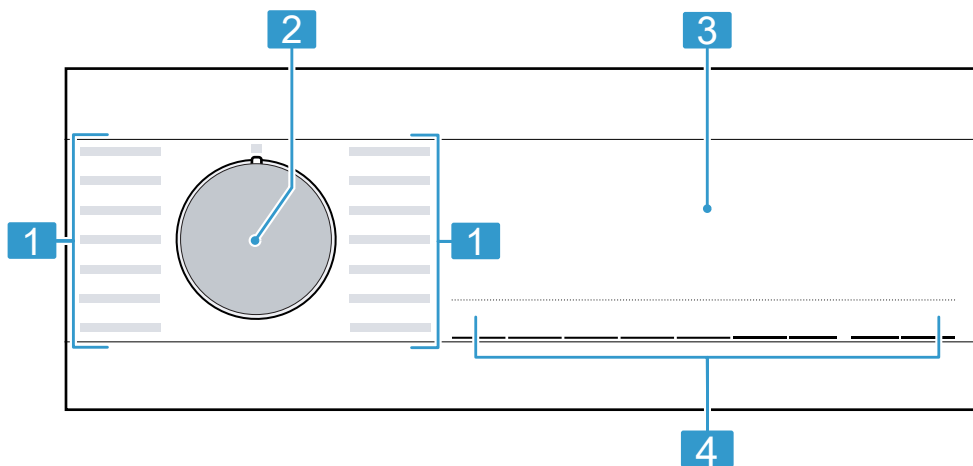



1 Програми → *Стор. 27*

2 Перемикач програм → *Стор. 33*

3 Дисплей → *Стор. 22*







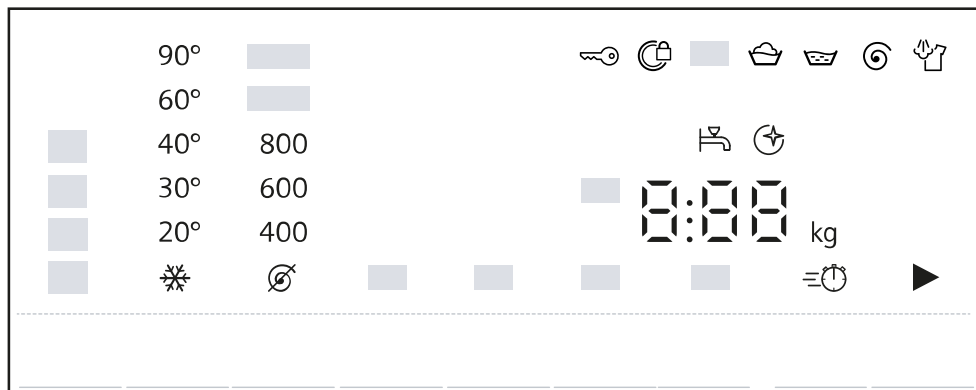

4 Кнопки → *Стор. 25*

7 Дисплей



















На дисплеї видно поточні параметри, варіанти вибору або текстові вказівки. Залежно від статусу програми на дисплеї відображається певна інформація в області , наприклад .







Приклад індикації на дисплеї

Індикація	Опис
0:40 ¹	Очікувана тривалість програми або час програми, що залишився, в годинах і хвиликах.
	Час завершення програми → "Кнопки", Стор. 25
9,0 ¹	Рекомендація максимального завантаження для встановленої програми у кг.
 - 1400 	Налаштована частота віджимання в об/хв. → "Кнопки", Стор. 25  : без віджимання, лише відведення води
 - 90	Налаштована температура у °С. → "Кнопки", Стор. 25  (холодна)
	Старт, переривання або пауза <ul style="list-style-type: none"> ■ світиться: програма запущена і може бути перервана або призупинена. ■ блимає: програму можна запустити або продовжити.
	Стан програми: попередня обробка

¹ Наприклад



Індикація	Опис
	Стан програми: прання
	Стан програми: ополіскування
	Стан програми: віджимання
End	Стан програми: кінець програми
	Стан програми: обробка парю
	<ul style="list-style-type: none"> ■ світиться: активована функція «Блокування від доступу дітей». ■ блимає: активована функція «Блокування від доступу дітей», і прилад працював. → "Деактивація блокування від доступу дітей", Стор. 35
	Зменшення змінання активовано. → "Кнопки", Стор. 26
+1 +2 +3	Додаткові цикли ополіскування активовані. → "Кнопки", Стор. 26
	Попереднє прання активовано. → "Кнопки", Стор. 26
	Замочування активовано. → "Кнопки", Стор. 26
	Ви можете дозавантажити білизну протягом 15 хвилин, для цього поточна програма призупиняється.  Попередня обробка  активовано і замочування завершено. Можливості: <ul style="list-style-type: none"> ■ Дозавантажте білизну і натисніть на  Старт/Перезав./Пауза, щоб відразу запустити програму. ■ Не дозавантажуйте білизну. Щоб відразу запустити програму, натисніть на  Старт/Перезав./Пауза. ■ Не дозавантажуйте білизну. Зачекайте 15 хвилин. Програма запускається через 15 хвилин.
	Скорочена тривалість програми активована. → "Кнопки", Стор. 25
	Тип плями: кров активовано.
	Тип плями: кава активовано.
	Тип плями: косметика активовано.
	Тип плями: харчовий жир/олія активовано.











¹ Наприклад

Індикація	Опис
	блимає: Необхідне очищення барабана. Виконайте програму  Очищен. барабана очищення барабана для очищення і догляду за барабаном і ємністю для прального засобу. → "Очищення барабана", Стор. 36
:	блимає: система контролю напруги зупинила програму через неприпустиме зниження напруги. → ": блимає і виконання програми зупиняється.", Стор. 43 Зауваження: Програма продовжиться, коли напруга стане допустимою.
	<ul style="list-style-type: none"> ■ світиться: дверцята заблоковані, їх не можна відчинити. ■ блимає: дверцята зачинено неправильно. ■ вимкнено: дверцята розблоковані, їх можна відчинити.
	<ul style="list-style-type: none"> ■ Відсутній напір води. ■ Тиск води з крану занадто низький.
E:35 ¹	Код несправності, індикація несправності, сигнал. → Стор. 41
¹ Наприклад	

8 Кнопки

Вибір налаштувань програми залежить від обраної програми.

Кнопка	Вибір	Більше інформації
 Старт/Перезав./Пауза	<ul style="list-style-type: none"> ■ запустити ■ перервати ■ призупинити 	Запуск, переривання або зупинка програми.
 varioSpeed	<ul style="list-style-type: none"> ■ Активація ■ Деактивація 	Активуйте або деактивуйте скорочення тривалості програми. Зауваження: Споживання енергії зростає. Це не впливає на результат прання.
 Плями	Різноманітний вибір	Вибір типу плям. Температура, рух барабана та час замочування коригуються залежно від типу плям.
 Завершення через	до 24 годин	Встановіть час завершення програми. Тривалість програми вже включена у встановлену кількість годин. Після початку програми відображається тривалість програми.
Температура °C	 - 90	Налаштуйте температуру. Налаштована температура у °C.
 Об./хв.	 - 1400	Коригування частоти віджимання або деактивація віджимання. Налаштована частота віджимання в об/хв. При виборі  вода відводиться, а віджимання відключається. Білизна в барабані залишається вологою.
 3с.	<ul style="list-style-type: none"> ■ Активація ■ Деактивація 	→ "Блокув. від дітей", Стор. 35

Кнопка	Вибір	Більше інформації
 Попередня обробка	<ul style="list-style-type: none"> ■  (Попереднє прання) ■  (Замочування) 	<p>При виборі  активується попереднє прання.</p> <p>Попереднє прання для сильно забрудненої білизни.</p> <p>При виборі  активується замочування.</p> <p>Білизна довше залишається у воді перед основним пранням.</p> <p>Для білизни з особливо стійкими забрудненнями.</p> <p>Коли замочування завершилося, лунає сигнал і на дисплеї блимає: .</p> <p>Програма призупиняється, і ви можете дозавантажити білизну протягом 15 хвилин.</p> <p>Можливості:</p> <ul style="list-style-type: none"> ■ Дозавантажте білизну і натисніть на  Старт/Перезав./Пауза, щоб відразу запустити програму. ■ Не дозавантажуйте білизну. Щоб відразу запустити програму, натисніть на  Старт/Перезав./Пауза. ■ Не дозавантажуйте білизну. Зачекайте 15 хвилин. Програма запускається через 15 хвилин.
 Ополіскування.+	<ul style="list-style-type: none"> ■ +1 ■ +2 ■ +3 	<p>Активація або деактивація до трьох додаткових циклів ополіскування.</p> <p>Рекомендовано при особливо чутливій шкірі або в місцевостях з дуже м'якою водою.</p>
 Легке прасув.	<ul style="list-style-type: none"> ■ активувати ■ деактивувати 	<p>Активація або деактивація зменшення змінання.</p> <p>Щоб зменшити змінання білизни, коригуються цикл віджимання і кількість обертів віджимання.</p> <p>Зауваження: Білизна має більш високу залишкову вологість після прання. Щоб уникнути змінання, розвішуйте білизну одразу після прання.</p>









9 Програми

Вказівки





- Інструкції з догляду на етикетках білизни надають додаткову інформацію щодо вибору програми.
- Налаштування температури програми гарантує, що не буде перевищено рекомендовану температуру, зазначену на інструкції з догляду. Температура, яку досягає прилад, може відхилитися від налаштованої температури. При цьому досягається найкращий результат прання при оптимальній енергоефективності.

Програма	Опис	макс. завантаження (кг)
Бавовна 	<p>Прання щільних текстильних виробів із бавовни і льону.</p> <p>Також програма із скороченим часом підходить для білизни зі стандартними забрудненнями якщо активовано  varioSpeed.</p> <p>Налаштування програми:</p> <ul style="list-style-type: none"> ■ макс. 90 °C ■ макс. 1400 об/хв 	9,0 5,0 ¹
 Бавовна Еко 	<p>Прання щільних текстильних виробів із бавовни і льону.</p> <p>Заощадлива програма.</p> <p>Зауваження: Для заощадження електроенергії фактична температура прання може відрізнитися від встановленої температури прання. Результат прання відповідає законодавчим нормам.</p> <p>Налаштування програми:</p> <ul style="list-style-type: none"> ■ макс. 90 °C ■ макс. 1400 об/хв 	9,0
Синтетика 	<p>Прання текстильних виробів із синтетики.</p> <p>Налаштування програми:</p> <ul style="list-style-type: none"> ■ макс. 60 °C ■ макс. 1000 об/хв 	4,0
Швидке пр-я Зміш. тканини 	<p>Прання текстильних виробів з бавовни, льону та синтетики.</p> <p>Підходить для легко забрудненої білизни.</p> <p>Налаштування програми:</p> <ul style="list-style-type: none"> ■ макс. 60 °C 	4,0



¹  varioSpeed актив.

Програма	Опис	макс. завантаження (кг)
	<ul style="list-style-type: none"> ■ макс. 1400 об/хв 	
 Делікатне прання/Шовк	<p>Прання делікатних текстильних виробів, які можна прати, із шовку, віскози або синтетики. Використовуйте пральний засіб для тонкої білизни або шовку.</p> <p>Зауваження: Особливо делікатні текстильні вироби або текстильні вироби з гачками, кільцями чи скобами слід прати у сітці для білизни.</p> <p>Порада: Делікатне очищення білизни зменшує стирання текстильних і мікропластикових волокон.</p> <p>Налаштування програми:</p> <ul style="list-style-type: none"> ■ макс. 40 °C ■ макс. 800 об/хв 	2,0
 Вовна 	<p>Прання текстильних виробів, які можна прати руками та в машині, із вовни або з домішками вовни.</p> <p>Щоб уникнути усадки білизни, барабан переміщує текстильні вироби дуже бережно і з тривалими паузами.</p> <p>Використовуйте пральний засіб для вовни.</p> <p>Налаштування програми:</p> <ul style="list-style-type: none"> ■ макс. 40 °C ■ макс. 800 об/хв 	2,0
Ополіскування 	<p>Ополіскування з подальшим віджиманням і відведенням води.</p> <p>Налаштування програми: макс. 1400 об/хв</p>	–
 Відж./Злив 	<p>Віджимання і відведення води.</p> <p>Якщо потрібно лише відвести воду, активуйте .</p> <p>Білизна не віджимається.</p> <p>Налаштування програми: макс. 1400 об/хв</p>	–
 Гігієна	<p>Прання щільних текстильних виробів із бавовни і льону.</p> <p>Підходить для алергіків і для прання білизни з дотриманням підвищених гігієнічних вимог.</p> <p>Зауваження: Коли досягнута встановлена температура, вона залишається постійною протягом усього процесу прання.</p>	6,5



¹  **varioSpeed** актив.

Програма	Опис	макс. завантаження (кг)
	Налаштування програми: ■ макс. 60 °C ■ макс. 1400 об/хв	
	Прання сорочок і блуз, які не потребують прасування, із бавовни, льону або синтетики. Порада: Щоб уникнути змінання під час прання, активуйте  Легке прасув.. Білизна віджимається лише протягом короткого часу і може бути мокрою. Розвісьте сорочки та блузки мокрими. Зауваження: Періть сорочки та блузи з шовку і делікатних матеріалів з програмою  Делікатне прання/Шовк. Налаштування програми: ■ макс. 60 °C ■ макс. 800 об/хв	2,0
 Відпарювання (Easy Ironing Steam Assisted)	Підходить для сорочок, футболок та подібних текстильних виробів з бавовни та льону. Програма для нагрівання та відпарювання сухих текстильних виробів, щоб після закінчення програми їх можна було розвісити та легше прасувати. Максимальне завантаження програми становить п'ять сорочок або п'ять футболок. Активуйте  varioSpeed, якщо ви хочете відпарити лише один предмет білизни. Вказівки <ul style="list-style-type: none"> ■ Розвісьте або випрасуйте теплі та відпарені текстильні вироби відразу після закінчення програми. ■ Текстильні вироби не перуться або не очищаються. Не використовуйте пральні засоби або засоби для догляду. ■ Водяна пара гаряча і може пошкодити певні типи тканин або текстильних виробів. Тому програма не підходить для текстильного одягу для вулиці або текстильних виробів із шовку та вовни, наприклад, пуловерів. 	–

¹  varioSpeed актив.

Програма	Опис	макс. завант ажен- ня (кг)
 Ковдри	<p>Прання подушок, ковдр або виробів, наповнених пухом. Великі вироби перить окремо. Використовуйте пральний засіб для виробів із пуху або тонкої білизни. Дозуйте пральний засіб економно. Не використовуйте кондиціонер.</p> <p>Зауваження: Щоб уникнути надмірного піноутворення, скрутіть білизну перед пранням і видаліть з неї повітря.</p> <p>Налаштування програми:</p> <ul style="list-style-type: none"> ■ макс. 60 °C ■ макс. 1000 об/хв 	2,5
 Очищен. барабана	<p>Проведіть заходи з очищення та догляду за барабаном. Застосовуйте цю програму у наступних випадках:</p> <ul style="list-style-type: none"> ■ перед першим використанням ■ при частому пранні за низької температури прання 40 °C і нижче ■ після тривалого періоду простою <p>Використовуйте порошковий пральний засіб з кисневим відбілювачем. Додавайте порошковий пральний засіб із кисневим відбілювачем у відділення II для основного прання. → <i>Стор. 20</i> Щоб уникнути утворення піни, вдвічі зменшіть кількість прального засобу. Не використовуйте кондиціонер. Не використовуйте засоби для прання вовни, тонкої білизни або рідкі пральні засоби.</p> <p>Зауваження: Якщо ви тривалий час не застосовували програму за температури 60 °C або вище, блимає індикація для нагадування про очищення барабана.</p>	–
Супер 15'/30' 	<p>Прання текстильних виробів з бавовни та синтетики. Коротка програма для прання невеликої кількості легко забрудненої білизни. Тривалість програми становить приблизно 30 хвилин.</p>	4,0 2,0 ¹

¹  **varioSpeed** актив.

Програма	Опис	макс. завантаження (кг)
	<p>Якщо потрібно зменшити тривалість програми до 15 хвилин, активуйте  varioSpeed. Максимальне завантаження зменшується до 2,0 кг.</p> <p>Налаштування програми:</p> <ul style="list-style-type: none"> ■ макс. 40 °C ■ макс. 1000 об/хв 	
<p>¹  varioSpeed актив.</p>		

10 Приладдя

Використовуйте оригінальне приладдя. Воно розроблене для вашого приладу.

Порада: Деяке приладдя доступне в інших кольорах. Зверніться до сервісного центру. → *Стор. 48*

	Застосування	Номер для замовлення
Подовжувач шланга подачі води	Подовжувач для шланга подачі холодної води або шланга AquaStop (2,50 м).	WZ10131
Кріпильні пластини	Підвищують стійкість приладу.	WX975600
Гачок	Фіксує зливний шланг.	00655300
Підставка	Піднімає прилад, щоб його можна було легко завантажувати і вивантажувати.	WMZ20490
Засіб для чищення пральних машин	Очисні засоби для догляду за внутрішньою частиною пристрою.	00311929

11 Прання

11.1 Підготовка білизни

УВАГА!

Предмети, що залишилися в білизні, можуть пошкодити білизну та барабан.

- ▶ Перед використанням вийміть всі предмети з мішків для білизни.

Зауваження

Підготовуючи білизну до прання, ви дбаєте і про прилад, і про білизну.

- Вичищайте пісок та землю
- Сортуйте білизну за кольором і типом тканини, звертаючи увагу на етикетки по догляду
- Закрийте усі застібки-блискавки, липучки, гачки і кільця
- Зв'язуйте разом паски, текстильні стрічки та шнурки

- Знімайте з гардин підвіски та смужки
- періть дрібну або делікатну білизну в сітці для прання
- Великі і малі речі слід прати разом
- Свіжі плями на білизні слід видаляти негайно
- Білизну з засохлими плямами слід попередньо замочувати і кілька разів повторити цикл прання
- Кладіть білизну до барабану в розкладеному вигляді
- Білизну, що була попередньо оброблена хлорним відбілювачем, перед завантаженням у барабан кілька разів прополощіть

12 Пральний засіб і засіб для догляду

Завдяки правильному вибору та використанню пральних засобів та засобів для догляду ви можете захистити свій прилад і білизну. Інструкції виробника щодо використання та дозування можна знайти на упаковці.

Вказівки

- При використанні рідких пральних засобів, переконайтесь у тому, що вони не загустіли
- не змішуйте різні рідкі пральні засоби
- не змішуйте пральний засіб та кондиціонер
- не використовуйте продукти після завершення терміну придатності та надто загустілі засоби
- не використовуйте розчинники, їдкі чи газовиділяючі речовини
- не використовуйте хлорний відбілювач
- Рідко використовуйте барвники, оскільки фіксуюча сіль може впливати на нержавіючу сталь
- не використовуйте відбілювачі у приладі

13 Основні відомості про користування

13.1 Увімкнення приладу

Вимога: Прилад правильно встановлено та підключено.
→ Стор. 12

- ▶ Встановіть перемикач програм на програму.

13.2 Налаштування програми

1. Поверніть перемикач програм та встановіть на потрібну програму.
→ "Програми", Стор. 27
2. При бажанні коригуйте налаштування програми.
→ "Кнопки", Стор. 25

Налаштування програми не зберігаються для програми тривало.

13.3 Відчинення дверцят

1. Схопіться під дверною ручкою і потягніть дверцята.

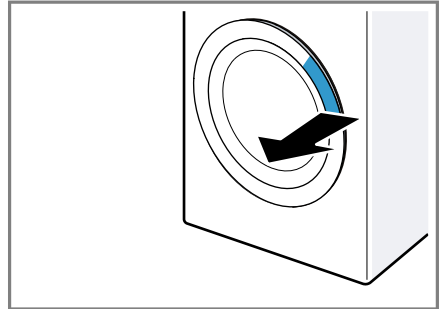

2. Відчиніть дверцята.

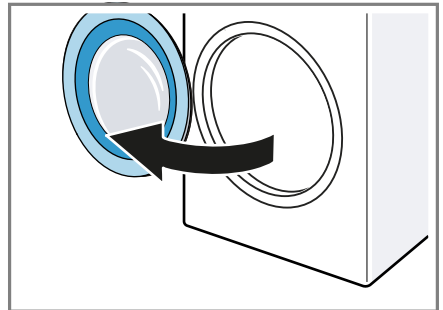

13.4 Завантаження білизни

Зауваження: Щоб запобігти зми-
нанню тканини, дотримуйтеся
максимального завантаження для
програми.

→ "Програми", Стор. 27

Вимоги

- Білизна підготована та від-
сортована.
→ "Прання", Стор. 32
 - Барабан порожній.
1. Відчиніть дверцята. → Стор. 33
 2. Покладіть білизну до барабана.
 3. Зачиніть дверцята.
Переконайтеся, що білизна не
затиснута дверцятами.

13.5 Заливання прального засобу та засобу для догляду

Зауваження: Дотримуйтеся
вказівок розділу Пральний засіб і
кондиціонер → Стор. 33

1. Витягніть кювету для прального
засобу.
2. Налийте пральний засіб.
→ "Кювета для пральних засобів",
Стор. 20
3. При бажанні заповніть засіб для
догляду.
4. Закрийте кювету для пральних
засобів.

13.6 Запуск програми



Вимога: Програму встановлено.
→ Стор. 33

- ▶ Натисніть на  **Старт/Перезав./
Пауза**.
- ✓ Барабан обертається і відбуває-
ться розпізнавання завантажен-
ня, яке може тривати до 2 хви-
лин, а потім подається вода.



- ✓ На дисплеї відображається три-
валінь програми або час
завершення програми.
- ✓ Дисплей відображає закінчення
програми: End.

13.7 Дозавантаження біли- зни

Після початку програми ви можете
в залежності від статусу програми
виймати або додавати білизну.

1. Натисніть  **Старт/Перезав./
Пауза**.
Прилад призупинить роботу.
Зауваження: Якщо ви хочете
додати білизну, дотримуйтеся ін-
струкцій на дисплеї.
→ "Дисплей", Стор. 24
2. Відчиніть дверцята. → Стор. 33
3. Дозавантажте або вийміть біли-
зну.
4. Закрийте дверцята.
5. Натисніть на  **Старт/Перезав./
Пауза**.

13.8 Переривання програми

1. Натисніть  **Старт/Перезав./
Пауза**.
2. Відчиніть дверцята. → Стор. 33
При високій температурі і ви-
сокому рівні води дверцята зали-
шаються заблокованими з мірку-
вань безпеки.
 - При високій температурі запу-
стіть програму **Ополіскуван-
ня** .
 - При високому рівні води запу-
стіть програму **Відж.** або
встановіть відповідну програму
для відведення води.
→ "Програми", Стор. 27
3. Вийміть білизну. → Стор. 35

13.9 Виймання білизни

1. Відчиніть дверцята. → *Стор. 33*
2. Витягніть білизну із барабану.

13.10 Вимкнення приладу

1. Встановіть перемикач програм на 0.
2. Протріть гумову манжету і видаліть сторонні предмети.

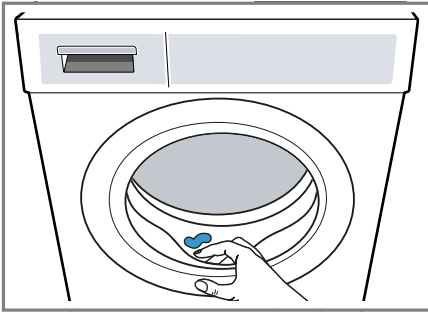



3. Залиште дверцята приладу і кювету для пральних засобів відкритими, щоб рештки води висохли.

14 Блокув. від дітей



Зabloкуйте прилад від випадкового спрацьовування елементів управління.

14.1 Активація блокування від доступу дітей

- ▶ Утримуйте натиснутими обидві кнопки  **3с.** впродовж бл. 3 секунд.
- ✓ На дисплеї відображається .
- ✓ Елементи управління заблоковані.
- ✓ Блокування від доступу дітей залишається активованим навіть після вимкнення приладу та при збої постачання струму.

14.2 Деактивація блокування від доступу дітей

Вимога: Щоб деактивувати функцію «Блокування від доступу дітей», прилад має бути увімкнений.

- ▶ Утримуйте натиснутими обидві кнопки  **3с.** впродовж бл. 3 секунд.
Щоб не переривати запущену програму, перемикач програм повинен знаходитися на вихідній позиції.
- ✓ На дисплеї згасне .

15 Основні параметри

Ви можете встановити основні установки вашого приладу відповідно до власних потреб.

15.1 Огляд основних установок

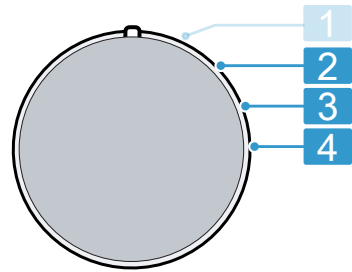



Перемикач програм з позиціями програм

- 2** Налаштуйте гучність сигналу після завершення програми: від 0 (вимкн) до 4 (дуже гучно)

- 3 Налаштуйте гучність сигналу під час вибору кнопок: від 0 (вимкн) до 4 (дуже гучно)
- 4 Активуйте (On) або деактивуйте (OFF) нагадування про очищення барабана.

15.2 Зміна основних установок

1. Встановіть перемикач програм в положення 1. → *Стор. 35*
2. Натисніть на  і одночасно встановіть перемикач програм в положення 2.
- ✓ На дисплеї відображається поточний параметр.
3. Встановіть перемикачем бажану основну установку. → *Стор. 35*
4. Щоб змінити параметр, натисніть .
5. Для збереження змін вимкніть прилад.

16 Чищення та догляд

Щоб прилад працював довго, слід ретельно чистити його й доглядати за ним.

16.1 Очищення барабана

Очищайте барабан після 20 циклів прання при температурі 40°C або нижче, якщо світиться  або коли

прилад тривалий час не використовували, проте принаймні один раз на рік.

УВАГА **Небезпека травмування!**

Постійне прання за низької температури та недостатня вентиляція приладу можуть пошкодити барабан та призвести до травм.

- ▶ Регулярно запускайте програму очищення барабана або періть за температури не менше 60 °C.
- ▶ Після кожного використання залишайте прилад висохнути, відкривши дверцята та кювету для пральних засобів.
- ▶ Запустіть програму  **Очищен. барабана** без завантаження білизни, використовуючи порошковий пральний засіб з кисневим відбілювачем або засіб для очищення внутрішніх елементів приладу.
→ "Приладдя", *Стор. 32*

16.2 Очищення кювети для пральних засобів

1. Витягніть кювету для пральних засобів.
2. Натисніть на вставку та вийміть кювету для пральних засобів.

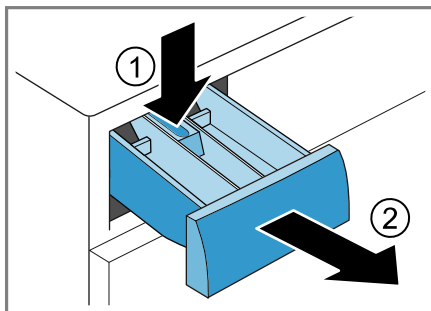

3. Висуньте вставку знизу вгору.

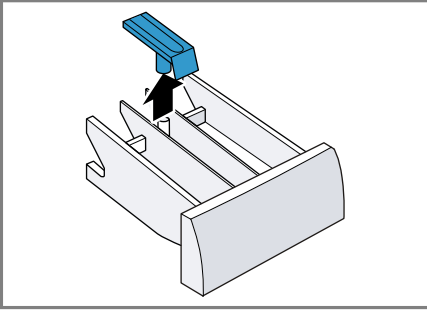

4. Прочистіть кювету для пральних засобів та вставку водою і щіткою й висуніть.

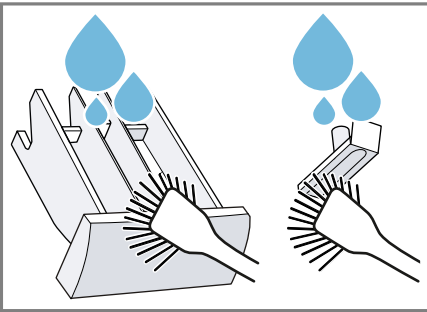

5. Вставте і зафіксуйте вставку.

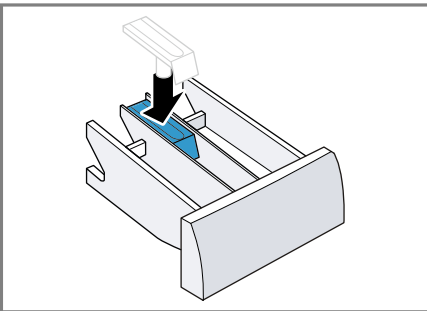

6. Очистіть отвір для кювети для пральних засобів.

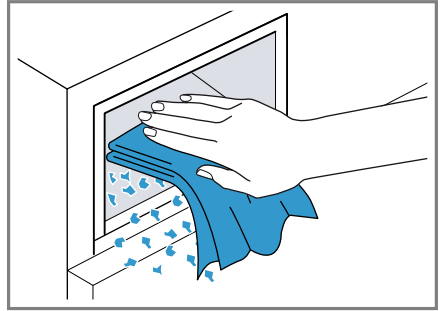

7. Закрийте кювету для пральних засобів.

16.3 Прочистіть помпу для прального розчину

Регулярно, не рідше одного разу на рік, а також у разі виникнення несправностей, наприклад, при засміченні або утворенні шуму, очистіть насос для прального розчину.

Спорожнення помпи для прального розчину

1. Закрийте водопровідний кран.
2. Вимкніть прилад. → *Стор.* 35
3. Від'єднайте штепсельну вилку приладу від мережі живлення.
4. Відкрийте та зніміть сервісну кришку.

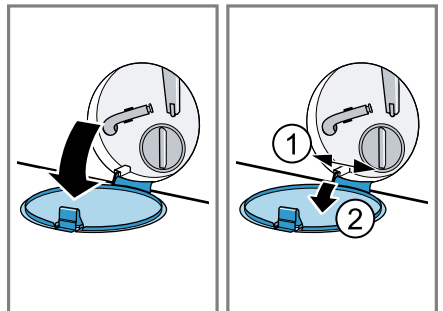

5. Посуньте придатну ємність для зливання прального розчину під отвір.

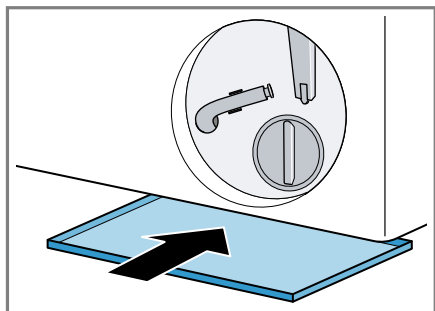

6. Вийміть шланг для відведення води із кріплення.

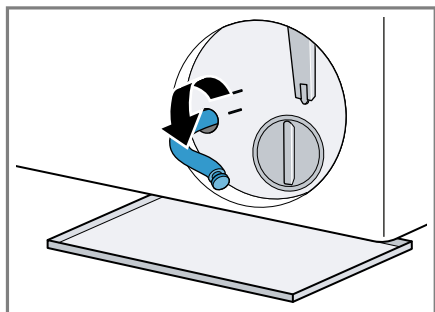

7. **⚠ УВАГА - Небезпека опіку!**

Під час прання при високих температурах пральний розчин нагрівається.

- Не торкайтеся гарячого прального розчину.

Щоб злити пральний розчин у ємність, зніміть кришку.

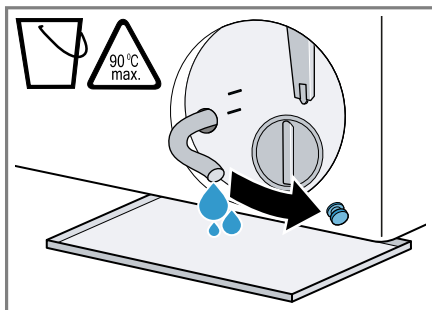

8. Після спорожнення натисніть на кришку.

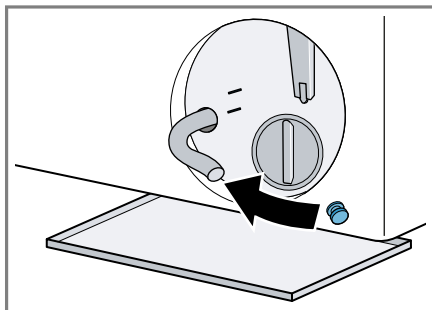

9. Затисніть шланг для відведення води у кріпленні.

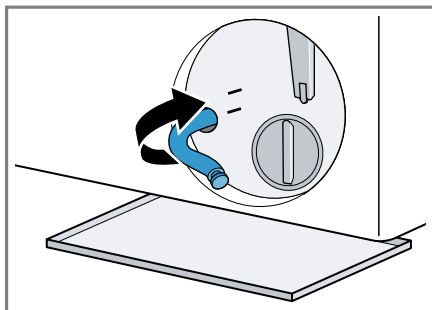

Прочистіть помпу для прального розчину

Вимога: Помпа для прального розчину порожня. → *Стор. 37*

1. Оскільки у помпі для прального розчину все ще може залишитися вода, обережно викрутіть кришку помпи.
 - Інтенсивні забруднення можуть призвести до застрягання патрона фільтра в корпусі насоса. Видаліть забруднення і витягніть патрон фільтра.

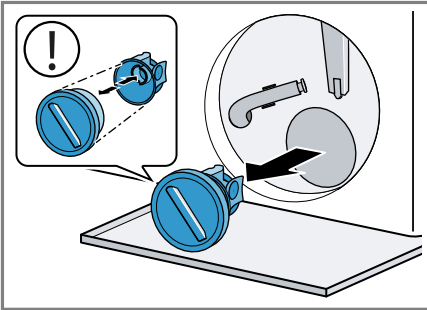

Кришка насоса складається з двох деталей, які можна розібрати під час очищення.

2. Очистіть помпу всередині, різьбу кришки і корпус помпи.

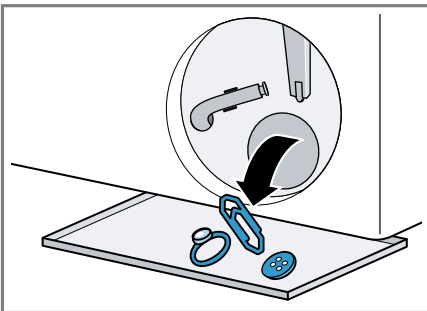

3. Переконайтеся, що крильчатка помпи для прального розчину вільно обертається.

4. Вставте кришку помпи.
 - Переконайтеся, що деталі кришки насоса правильно встановлені.

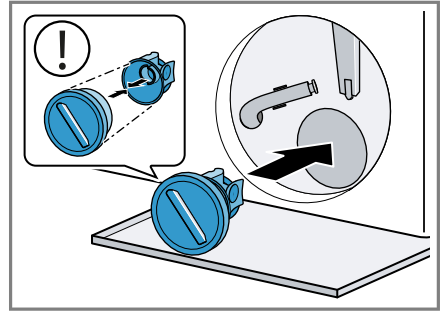

5. Закрутіть кришку помпи до упору.

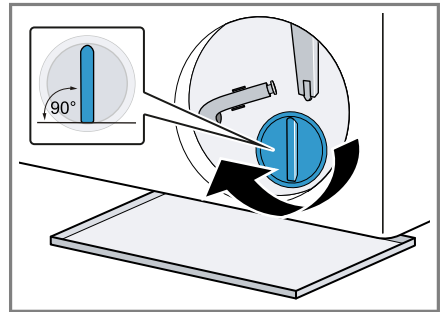

Ручка кришки помпи повинна знаходитися у вертикальному положенні.

6. Вставте сервісну кришку і закрийте.

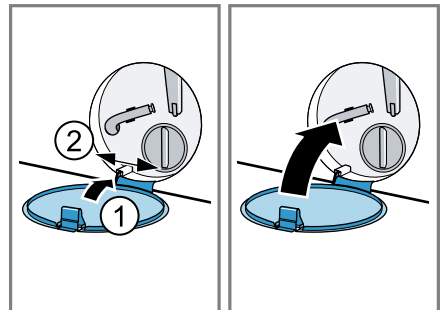



Перед наступним пранням

Щоб запобігти стіканню невикористаного прального засобу під час наступного прання, запустіть відповідну програму для відведення води після спорожнення помпи для прального розчину.

- 1.** Відкрийте водопровідний кран.
- 2.** Вставте мережевий штекер в розетку.
- 3.** Увімкніть прилад.
- 4.** Додайте один літр води у кювету для пральних засобів II.
- 5.** Виберіть відповідну програму для відведення води.
→ "Програми", Стор. 27

17 Усунення несправностей

Незначні несправності приладу можна усувати власноруч. Перш ніж звертатися до сервісної служби, скористайтеся відомостями про усунення несправностей. Так можна уникнути зайвих витрат.

УВАГА!





Небезпека ураження електричним струмом!

Ремонтні роботи, виконані неналежним чином, можуть скласти небезпеку для користувача.



- ▶ Ніколи не вносьте технічні зміни у прилад або властивості приладу.
- ▶ Ремонтувати прилад дозволено тільки фахівцям.
- ▶ Для ремонту приладу дозволяється використовувати лише оригінальні запчастини.
- ▶ Щоб уникнути небезпек, у разі пошкодження кабелю живлення цього приладу його заміну має виконувати виробник, сервісний центр або особа з відповідною кваліфікацією.

Несправність	Причина та усунення несправностей
Дисплей згасає і блимає ▷ Старт/Перезав./Пауза.	Активний режим заощадження енергії . ▶ Натисніть ▷ Старт/Перезав./Пауза.
E:36 -10 / E:30 -80 / E:18 Пральний розчин не відводиться.	Зливний шланг підключений занадто високо, перекручений, перетиснутий або неприпустимо подовжений. ▶ Перевірте встановлення зливного шланга. → <i>Стор. 15</i>
	Зливна труба або зливний шланг засмічений. ▶ Очистіть зливну трубу і зливний шланг.
	Помпа для прального розчину заблокована або кришка насоса встановлена неправильно. ▶ Переконайтеся, що кришка насоса встановлена правильно. → <i>Стор. 37</i> ▶ Очистіть помпу для прального розчину. → <i>Стор. 37</i>
	Кількість прального засобу надто висока. ▶ Зменшіть кількість прального засобу під час наступного прання з подібним завантаженням.
E:60 -2В / E:32 / H:32	Прилад припинив віджимання через нерівномірний розподіл білизни в машині. ▶ Розподіліть білизну в барабані.
E:30 -10 / 	Водопровідний кран закритий. ▶ Відкрийте водопровідний кран.

Несправність	Причина та усунення несправностей
E:30 -10 / 	<p>Шланг подачі води перегнутий або затиснутий.</p> <ul style="list-style-type: none">▶ Перевірте встановлення шланга подачі води. → <i>Стор. 15</i>
	<p>Фільтр на місці подачі води засмічений.</p> <ul style="list-style-type: none">▶ Очистіть фільтр на лінії подачі води.
	<p>Недостатній тиск води.</p> <ul style="list-style-type: none">▶ Переконайтеся, що в крані достатній тиск води.
	<p>Система вимірювання рівня води несправна. Прилад починає процес відведення води з індикацією про несправність.</p> <ol style="list-style-type: none">1. Зачекайте близько 5 хвилин, поки процес відведення води завершиться.2. Перезапустіть прилад. За необхідності перезапустіть процес відведення води.3. Якщо несправність не зникла, викличте сервісну службу. → <i>Стор. 48</i>
E:35 -10 / E:23	<p>Теча в приладі.</p> <ol style="list-style-type: none">1. Закрийте водопровідний кран.2. Зателефонуйте до сервісної служби. → <i>Стор. 48</i>
E:30 -20	<p>Критичне порушення.</p> <ul style="list-style-type: none">▶ Закрийте водопровідний кран. <p>Прилад починає процес відведення води з індикацією про несправність.</p> <ol style="list-style-type: none">1. Зачекайте близько 5 хвилин, поки процес відведення води завершиться.2. Перезапустіть прилад. За необхідності перезапустіть процес відведення води.3. Якщо несправність не зникла, викличте сервісну службу. → <i>Стор. 48</i>
	<p>Кількість прального засобу надто висока.</p> <ul style="list-style-type: none">▶ Зменшіть кількість прального засобу під час наступного прання з подібним завантаженням.
	<p>Заливається додаткова вода.</p> <ul style="list-style-type: none">▶ Під час роботи приладу не заливайте в нього додаткової води.

Несправність	Причина та усунення несправностей
Усі інші коди несправностей.	<p>Несправність у роботі</p> <ol style="list-style-type: none"> 1. Перезапустіть прилад. 2. Якщо несправність виникає знову, відключіть прилад від мережі електроживлення принаймні на 30 секунд. Витягніть мережевий штекер мережного кабелю або відключіть запобіжник у розподільному блоці. 3. Якщо несправність не зникла, викличте сервісну службу. → <i>Стор. 48</i> Під час звернення вкажіть точну інформацію індикації про несправність. Якщо можливо, задокументуйте несправність, зробивши фото та відео.
: блимає і виконання програми зупиняється.	<p>Прилад зафіксував коливання в електромережі. Жодні дії не потрібні. Коли електроживлення стабілізується, програма продовжить працювати у звичайному режимі.</p>
Інтенсивне утворення піни.	<p>Кількість прального засобу надто висока.</p> <ul style="list-style-type: none"> ▶ Змішайте одну столову ложку кондиціонера з 0,5 л води та додайте суміш у відділення II (не підходить для верхнього, спортивного одягу й текстильних виробів із пуху). ▶ Зменшіть кількість прального засобу під час наступного прання з подібним завантаженням.
Блимає  .	<p>Дверцята закриті не повністю.</p> <ol style="list-style-type: none"> 1. Переконайтеся, що білизна не затиснута дверцятами. 2. Закрийте дверцята.
	<p>Необхідне очищення барабана.</p> <ul style="list-style-type: none"> ▶ Очистіть барабан. → <i>Стор. 36</i>
Програма не запускається.	<p>Активовано функцію «Захист від доступу дітей».</p> <ul style="list-style-type: none"> ▶ Вимкніть функцію «Блокування від доступу дітей». → <i>Стор. 35</i> <p>Активовано  Завершення через.</p> <ul style="list-style-type: none"> ▶ Перевірте, чи активовано  Завершення через. → <i>Стор. 25</i>
Програма зупиняється або скасовується, але дверцята не відчиняються.	<p>Зависока температура.</p> <ul style="list-style-type: none"> ▶ Запустіть програму Ополіскування  або зачекайте, поки температура знизиться. <p>Рівень води занадто високий.</p> <ul style="list-style-type: none"> ▶ Запустіть програму Відж. або відповідну програму для відкачування води. → <i>Стор. 27</i>

Несправність	Причина та усунення несправностей
Дверцята не відчиняються у разі відключення електроенергії.	Дверцята заблоковані. ▶ Відкрийте дверцята за допомогою екстреного розблокування. → <i>Стор. 47</i>
Поштовхи барабана після початку програми.	Не є несправністю. Розпочався внутрішній тест двигуна. Жодні дії не потрібні.
Барабан обертається, вода не надходить.	Не є несправністю. Виявлення завантаження активне до 2 хвилин. Жодні дії не потрібні.
В барабані не видно води.	Не є несправністю. Вода знаходиться нижче видимої області. Жодні дії не потрібні.
Віджимання починається кілька разів.	Не є несправністю. Прилад намагається усунути дисбаланс кількаразовим розподілом білизни. Жодні дії не потрібні.
Вібрації, гучні звуки і рух приладу під час віджимання.	Прилад вирівняний неправильно. ▶ Вирівняйте прилад. → <i>Стор. 16</i>
	Ніжки приладу не зафіксовані. ▶ Зафіксуйте ніжки приладу. → <i>Стор. 16</i>
	Не зняті транспортні кріплення. ▶ Зніміть транспортні кріплення. → <i>Стор. 14</i>
Не досягається висока частота віджимання.	Активовано  Легке прасув.. ▶ Виберіть програму відповідно до типу тканини. → <i>Стор. 27</i>
	Прилад намагається усунути дисбаланс шляхом зниження кількості обертів віджимання. Жодні дії не потрібні.
Тривалість програми змінюється під час процесу прання.	Не є несправністю. Перебіг програм оптимізується електронним способом, вмикається інший цикл ополіскування через сильне піноутворення або компенсується дисбаланс. Жодні дії не потрібні.
Шипіння, свист або смоктальні звуки.	Не є несправністю. Промивається водою або відкачується піна. Жодні дії не потрібні.
Шум і гуркіт у помпі для прального розчину.	Сторонній предмет у помпі для прального розчину. ▶ Очистіть помпу для прального розчину. → <i>Стор. 37</i>

Несправність	Причина та усунення несправностей
Залишки прального засобу на білизні.	<p>Пральні засоби можуть містити нерозчинні у воді речовини, які осідають на білизні.</p> <ul style="list-style-type: none"> ▶ Запустіть програму Ополіскування  або очистіть білизну після сушіння.
Після завершення програми  Відпарювання на текстильних виробах залишаються вологі плями.	<p>Краплі води з барабана або дверцят потрапили на білизну. Краплі утворюються або від конденсованої пари, або від залишкової вологи після попередньої програми прання.</p> <ul style="list-style-type: none"> ▶ Випрасуйте текстильні вироби або розвісьте їх просушитися.
Білизна занадто волога після віджимання.	<p>Встановлена занадто низька частота віджимання.</p> <ul style="list-style-type: none"> ▶ Запустіть програму Відж.. ▶ Під час наступного прання встановіть більшу частоту віджимання. <p>Прилад намагається усунути дисбаланс шляхом зниження кількості обертів віджимання.</p> <ol style="list-style-type: none"> 1. Розподіліть білизну в барабані. 2. Запустіть програму Відж..
	<p>Активовано  Легке прасув..</p> <ul style="list-style-type: none"> ▶ Встановіть відповідну програму. → <i>Стор. 27</i>
Змінання тканин.	<p>Обрана програма не підходить для даного типу тканини.</p> <ul style="list-style-type: none"> ▶ Встановіть відповідну програму. → <i>Стор. 27</i> <p>Встановлена занадто висока кількість обертів віджимання.</p> <ul style="list-style-type: none"> ▶ Під час наступного прання встановіть нижчу частоту віджимання. <p>Неправильне завантаження.</p> <ul style="list-style-type: none"> ▶ Не перевищуйте максимальний обсяг завантаження програми. → <i>Стор. 27</i> ▶ Підготуйте білизну. → <i>Стор. 32</i>
Зі шланга подачі води витікає вода.	<p>Шланг подачі води підключений неправильно або нещільно.</p> <ul style="list-style-type: none"> ▶ Перевірте встановлення шланга подачі води. → <i>Стор. 12</i> <p>У разі пошкодження зателефонуйте до сервісної служби. → <i>Стор. 48</i></p>

Несправність	Причина та усунення несправностей
Зі зливного шланга витікає вода.	Зливний шланг неправильно підключений або пошкоджений. ▶ Перевірте встановлення зливного шланга. → <i>Стор. 12</i> У разі пошкодження замініть зливний шланг.
Вода витікає під дверцятами.	Бруд на дверцятах або манжети викликає протікання. ▶ Очистіть дверцята та манжету.
Пральний засіб або кондиціонер витікає з манжети і збирається на дверцятах або у складці манжети.	Забагато прального засобу/пом'якшувальний засобу у кюветі для пральних засобів. ▶ При дозуванні дотримуйтесь позначок на кюветі для пральних засобів. → <i>Стор. 34</i>
У камері ☼ знаходиться залишкова вода.	Вставка камери ☼ засмічена. ▶ Очистіть кювету для пральних засобів. → <i>Стор. 36</i>
Пом'якшувальний засіб залишається у кюветі для пральних засобів.	Для обраної програми не передбачений пом'якшувальний засіб. ▶ Переконайтеся, що для обраної програми передбачено використання пом'якшувального засобу. → <i>Стор. 27</i>
У приладі з'явився запах.	Волога та залишки прального засобу можуть призвести до появи бактерій. ▶ Очистіть барабан. → <i>Стор. 36</i> ▶ Якщо ви не використовуєте прилад, залиште дверцята і кювету для пральних засобів відкритими, щоб рештки води висохли.

17.1 Екстрене розблокування

Розблокування дверцят

Вимога: Помпа для прального розчину порожня. → Стор. 37

- УВАГА!** Вода, що витікає, може спричинити збитки.
- ▶ Не відкривайте дверцята, поки через скло видно воду.
За допомогою інструмента потягніть вниз елемент для екстреного розблокування та відпустіть його.

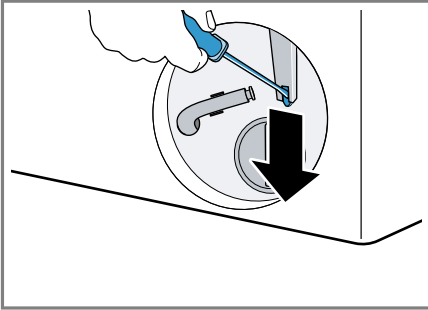

- ✓ Замок дверей розблокований.
2. Вставте дверцята для технічного обслуговування і зафіксуйте.
3. Закрийте сервісну кришку.

18 Транспортування, зберігання й утилізація

18.1 Демонтаж приладу

1. Закрийте водопровідний кран.
2. Спорожніть шланг подачі води.
3. Вимкніть прилад. → Стор. 35
4. Вийміть мережевий штекер приладу із розетки.

5. Злийте пральний розчин.
→ "Прочистіть помпу для прального розчину", Стор. 37
6. Зніміть шланги.

18.2 Встановлення транспортних кріплень

Для того щоб уникнути пошкодження при транспортуванні, перед транспортуванням зафіксуйте прилад за допомогою транспортних кріплень.

1. Зніміть 4 заглушки для отворів за допомогою викрутки.

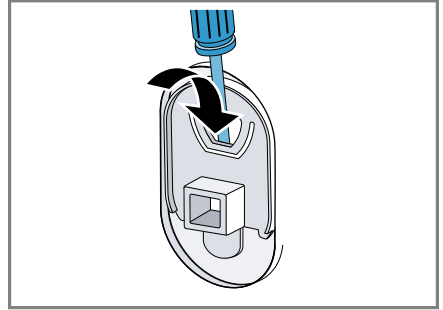

Збережіть заглушки для отворів для подальшого використання.

2. Встановіть 4 транспортних кріплення.
→ "Зніміть транспортні кріплення", Стор. 14

18.3 Повторна підготовка приладу до роботи

- ▶ Подальшу інформацію див. у
→ "Установлення й підключення", Стор. 12 і
→ "Запуск процесу прання без білизни", Стор. 17.

18.4 Утилізація старих приладів

Екологічна утилізація дає змогу повторно використовувати цінну сировину.

УВАГА!

Небезпека шкоди здоров'ю!

Діти можуть зачинитися в приладі й потрапити в небезпечну для життя ситуацію.

- ▶ Не встановлюйте прилад за дверима, які блокують і ускладнюють відчинення дверцят приладу.
- ▶ Виводячи прилад з експлуатації, від'єднайте мережевий штекер мережного кабелю, а потім переріжте мережний кабель та зламайте замок дверцят приладу, щоб дверцята більше не закривалися.

1. Витягніть штепсельну вилку кабелю живлення.
2. Переріжте кабель живлення.
3. Утилізуйте прилад екологічним способом.

Інформацію щодо актуальних способів утилізації можна отримати у продавця приладу або органів місцевого самоврядування.

19 Сервісні центри

Докладніші відомості про термін і умови гарантії у вашій країні можна отримати в сервісній службі, у дилера й на нашому сайті.

Звертаючись до сервісного центру, назвіть номер виробу (E-Nr.) і заводський номер (FD) приладу.

Виготовлено "БСХ Хаузгерете ГмбХ" вул. Карл-Вері-Штрассе, 34, м.Мюнхен, 81739, Німеччина за ліцензією на товарний знак Сіменс АГ
Імпортер: ТОВ "БСХ Побутова Техніка", 03124, м.Київ, вул.Волноваська, 10/14 корп.Б, Україна
Контактні дані сервісного центру можна знайти в долученому довіднику або на нашому сайті.

19.1 Номер виробу (E-Nr.) і заводський номер (FD)

Номер виробу (E-Nr.) і заводський номер (FD) приладу наведено на заводській табличці.

Залежно від моделі фірмова табличка розташована:

- на внутрішньому боці дверцят.
- на внутрішньому боці сервісної кришки.
- на задньому боці приладу.

Щоб мати змогу швидко знайти відомості про прилад і телефонний номер сервісного центру, ці дані можна записати.

19.2 Гарантія на AQUA-STOP

Окрім гарантії, наданої згідно з договором купівлі-продажу, і нашої гарантії виробника на прилад, ми надаємо гарантію на таких умовах:

- У разі виникнення збитків від води, спричинених внаслідок дефекту нашої системи AquaStop, ми відшкодуємо збитки приватних користувачів. Щоб забезпечуватися захист від протікання води, прилад має бути підключений до електромережі.
- Ця гарантія відшкодування чинна впродовж усього строку служби приладу.

- Ми приймаємо гарантійні претензії за умови, що прилад із системою Aqua-Stop установлено й приєднано належним чином згідно з нашою інструкцією; гарантія поширюється й на правильно змонтоване подовження системи Aqua-Stop (з використанням оригінального приладдя). Наша гарантія не поширюється на несправності підвідних ліній чи арматури, розташованих до місця з'єднання системи Aqua-Stop з водопровідним краном.
- Прилади з Aqua-Stop зазвичай не потребують вашого нагляду під час роботи, а закривати водопровідний кран після використання приладу не обов'язково. Водопровідний кран слід закривати лише в разі вашої тривалої відсутності вдома, наприклад, перед відпусткою.

20 Показники споживання

Зазначені значення споживання є приблизними.

Значення відрізняються від заданих налаштувань залежно від тиску, жорсткості, температури води на вході, температури приміщення, виду білизни, кількості білизни та її забруднення, використовуваного прального засобу, коливань напруги мережі та вибраних параметрів.

Програма	Температура (°C)	Завантаження (кг)	Споживання енергії (кВт*год) ¹	Споживання води (л) ¹	Тривалість програми (год:хв) ¹	Рівень залишкової вологості (%) ^{1, 2}
Бавовна 	20	9,0	0,350	91,0	3:30	53
Бавовна  ³	40	9,0	1,250	91,0	3:30	53
Бавовна 	60	9,0	1,350	91,0	3:30	53
Синтетика  ₃	40	4,0	0,780	62,0	2:30	35
Швидке пр-я Зміш. тканини 	40	4,0	0,620	44,0	1:00	55
 Делікатне прання/ Шовк	30	2,0	0,220	36,0	0:45	60
 Вовна 	30	2,0	0,220	41,0	0:45	25

¹ Параметри відповідно до чинної версії EN60456

² Дані про остаточну вологу на основі обмеження частоти обертів залежно від програми та максимального завантаження.

³ Інформація для інститутів, які проводять випробування: при випробуванні згідно з чинним стандартом EN60456 необхідно обрати максимальну кількість обертів віджимання.

21 Технічні характеристики

Висота приладу	84,5 см
Ширина приладу	59,7 см
Глибина приладу	58,8 см

Глибина приладу із закритими дверцятами	63,2 см
Глибина приладу із відкритими дверцятами	104,9 см
Вага	68,0 кг
Максимальний об'єм завантаження	9,0 кг

Напруга в мережі	220-240 В, 50 Гц
⇒ Мінімальний струм спрацьовування запобіжника	10 А
Номінальна потужність	2300 Вт
Споживана потужність	<ul style="list-style-type: none"> ■ У вимкненому стані: 0,12 Вт ■ В невимкненому стані: 0,40 Вт
Тиск води	<ul style="list-style-type: none"> ■ Мінімум: 100 кПа (1 бар) ■ Максимум: 1000 кПа (10 бар)
Довжина шланга подачі води	150 см
Довжина шланга відведення води	150 см
Довжина мережного кабелю	160 см

UK Виготовлено компанією BSH Hausgeräte GmbH за ліцензією на товарний знак Siemens AG

BSH Hausgeräte GmbH

Carl-Wery-Straße 34

81739 München, GERMANY

siemens-home.bsh-group.com



9001928465

(040808)

uk